

Lenguaje 1

Lectoescritura inicial

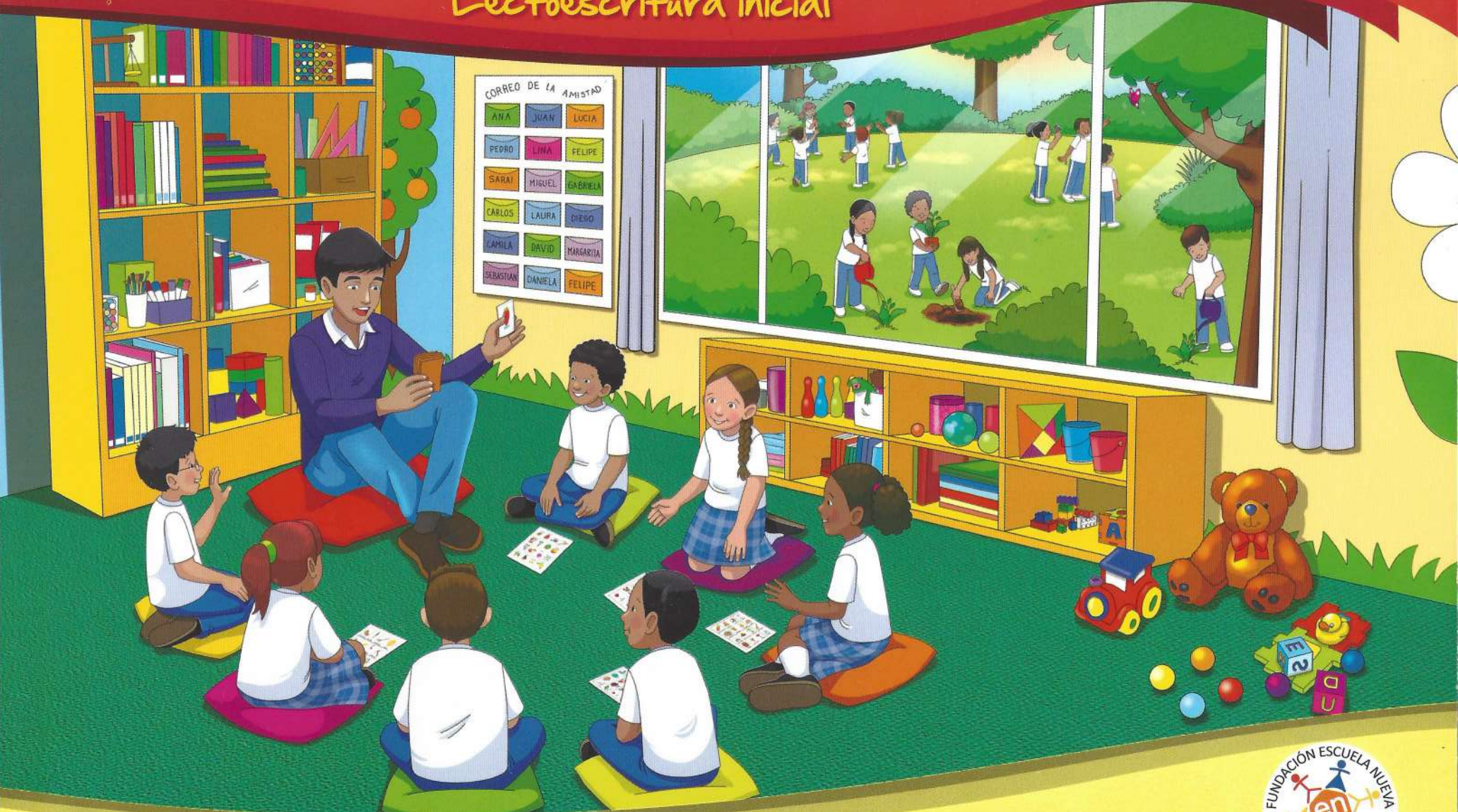

Cuaderno de trabajo

Lenguaje 1 Lectoescritura inicial - Cuaderno de Trabajo

ISBN 978-958-8814-99-5

Autora: Mery Chala Lancheros

© FUNDACIÓN ESCUELA NUEVA VOLVAMOS A LA GENTE®

Lenguaje 1 y su correspondiente cuaderno de trabajo constituyen el juego de guías de aprendizaje de la Fundación para grado primero. Es permitida la reproducción del Cuaderno de trabajo por medio de fotocopias, con el exclusivo propósito de aplicarlo como material complementario del módulo Lenguaje 1.

Esta obra se basa en las guías de aprendizaje, diseñadas y producidas de acuerdo con el diseño metodológico y bajo el Plan de la Fundación Escuela Nueva Volvamos a la Gente, y fue realizada con la participación del siguiente equipo de trabajo:

DIRECCIÓN

Vicky Colbert de Arboleda

COORDINACIÓN GENERAL

Heriberto Castro Carmona

COORDINACIÓN DITORIAL

Mery Chala Lancheros

DISEÑO Y DIAGRAMACIÓN

Alexandra Céspedes López

DISEÑO DE CARÁTULA

Adriana Y. Matta Benalcázar

ILUSTRACIÓN CARÁTULA

Marlén Mora Rincón

ILUSTRACIONES

Alexandra Céspedes López

Marlén Mora Rincón

Impreso por Disonex zona franca S.A.S.

Edición 2020

Lenguaje 1

Lectoescritura inicial



COMEDOS DE LA ESCUELA		
ANA	DIANA	LUCA
PETRO	LINA	PELPE
SARA	YANIEL	ISABELLA
CARLOS	LAURA	LUIS
ANDREA	IVAN	MARCELA
BERNARDO	CAROLINA	PELLEPE



CRÉDITOS FOTOGRÁFICOS (No. PÁGINA: CRÉDITO)

Carátula: Marlén Mora Rincón Páginas internas: 11: © Muhammad Desta Laksana/www.shutterstock.com; © Banykh Alexey Vladimirovich/www.shutterstock.com; © Banykh Alexey Vladimirovich/www.shutterstock.com; © Banykh Alexey Vladimirovich/www.shutterstock.com; 13: © Nath Srihgoty/www.shutterstock.com; 15: © Banykh Alexey Vladimirovich/www.shutterstock.com; © Banykh Alexey Vladimirovich/www.shutterstock.com; © Nath Srihgoty/www.shutterstock.com; © Sarawat Padungkwan/www.shutterstock.com; 16: © benchart/www.shutterstock.com; 19: © GraphicsRF/www.shutterstock.com; © Mikalima/www.shutterstock.com; 26: © Teguh Mujiyanto/www.shutterstock.com; © Teguh Mujiyanto/www.shutterstock.com; © Yurachenko Yulia/www.shutterstock.com; 36: © studioworkstock/www.shutterstock.com; 39: © ARTvektor/www.shutterstock.com; 41: © omjody/www.shutterstock.com; © GraphicsRF/www.shutterstock.com; 63: © Banykh Alexey Vladimirovich/www.shutterstock.com.



Calle 39 No. 21-57
PBX + 571 7 43 22 16 • Fax: Ext. 1100
Bogotá, D.C., Colombia
www.escuelanueva.org
e-mail: info@escuelanueva.org

Tabla de contenido

Unidad 1

Me conozco y me divierto

Guía 1: ¡Juego y me divierto!	3
Guía 2: ¡Me muevo a la derecha y a la izquierda!	4
Guía 3: ¡Me divierto haciendo trazos con mis manos!	6
Guía 4: ¡Conozco mi cuerpo!	9
Guía 5: ¡Cuido mi cuerpo!	10
Guía 6: ¡Aseo mi cuerpo!	11
Guía 7: ¡Hago deporte!	13
Guía 8: ¡Me alimento de manera saludable!	14
Guía 9: ¿Me veo bien?	16
Guía 10: ¡Muestro mis habilidades y talentos!	18
Guía 11: ¡Digo palabras cordiales!	19
Guía 12: ¡Me cuido y evito accidentes!	20
¿Cuánto he aprendido?	21

Unidad 2

Aprendo y me divierto con las personas

Guía 13: ¡Valoro mi familia!	22
Guía 14: ¡Me divierto con mis abuelos!	25
Guía 15: ¡Aprendo y me divierto con mi profe!	26
Guía 16: ¡Me divierto con mis amigos!	27
Guía 17: ¡Canto con mis amigos!	29
Guía 18: ¡Me divierto escuchando cuentos!	30
Guía 19: ¡Aprendo jugando en el parque!	31
Guía 20: ¡Aprendo en la granja!	33
Guía 21: ¡Aprendo en el zoológico!	35
Guía 22: ¡Me divierto en mi escuela!	37
Guía 23: ¡Me divierto con la música!	38
Guía 24: ¡Me divierto en el circo!	39
¿Cuánto he aprendido?	40

Unidad 3

Observo mi entorno, me divierto y aprendo

Guía 25: ¿Qué sabemos del día y la noche?	41
Guía 26: ¡Celebramos durante el día!	42
Guía 27: ¡Conozco la noche!	45
Guía 28: ¡Conozco el día!	47
Guía 29: ¿Qué sabemos sobre los animales salvajes?	48
Guía 30: ¡Viajemos con la imaginación!	50
Guía 31: ¡Aprendo de los medios de comunicación!	52
Guía 32: ¡Aprendo más sobre los animales pequeños!	54
Guía 33: ¡Aprendo sobre los animales domésticos!	56
Guía 34: ¿Sabemos qué es un yak?	57
Guía 35: ¿Conocemos el páramo?	59
Guía 36: ¡Conozcamos a los indígenas Wayúu!	60
¿Cuánto he aprendido?	61

Unidad 4

Pregunto, descubro y aprendo

Guía 37: ¿Dónde viven los pingüinos?	62
Guía 38: ¿Cómo podemos medir el tiempo?	64
Guía 39: ¿Cómo podemos cuidar nuestro entorno?	65
Guía 40: ¿Cuál es la historia de los libros?	68
Guía 41: ¿Qué es una biblioteca?	70
Guía 42: ¿Cómo podemos hacer una brocheta de frutas?	72
Guía 43: ¿Qué es camuflaje?	73
Guía 44: ¿Por qué cantan los grillos?	74
Guía 45: ¿Qué es un iglú?	75
Guía 46: ¿Qué son trabalenguas y retahílas?	76
Guía 47: ¿Existen realmente los dragones?	77
Guía 48: ¿Qué puede pinchar mi bicicleta?	78
¿Cuánto he aprendido?	79

- Coloreo el siguiente dibujo:

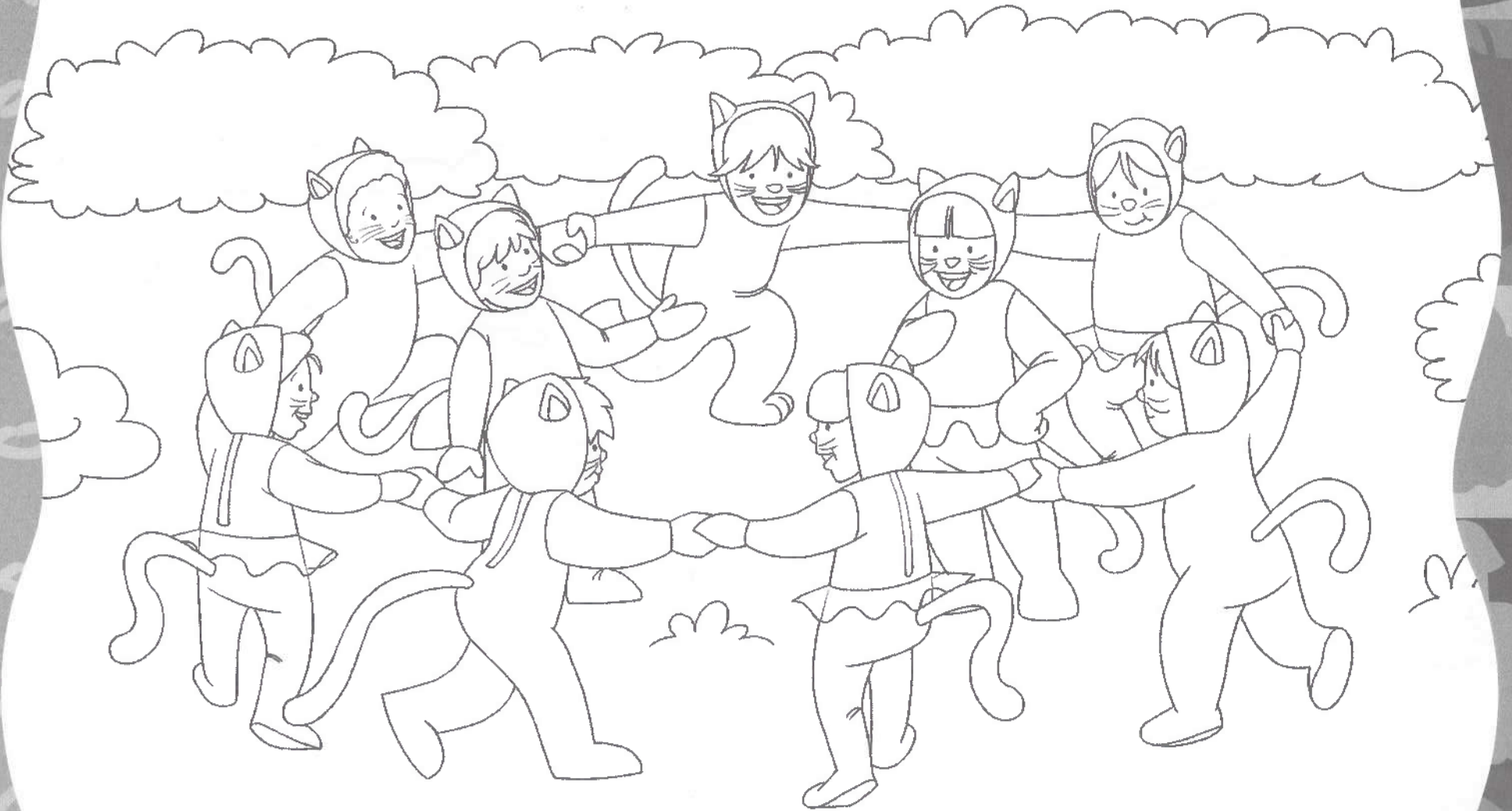

- Coloreo los objetos que están a la derecha del árbol y encierro los objetos que se encuentran a la izquierda.



- Observo los animales y encierro con color rojo los que miran hacia la derecha.

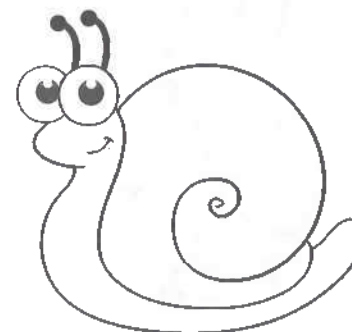
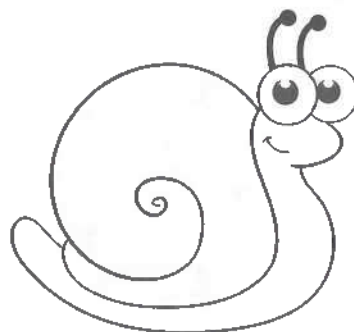
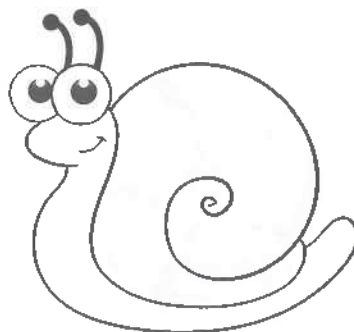
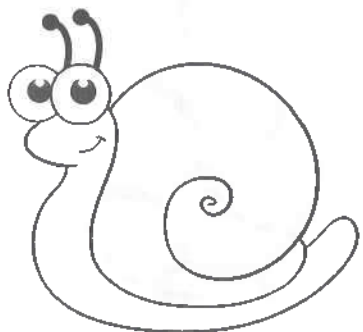
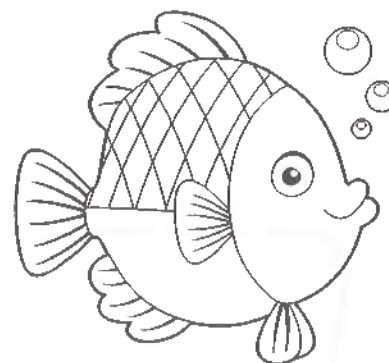
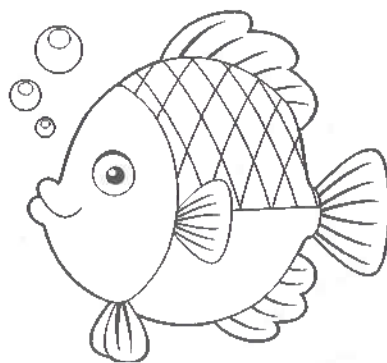
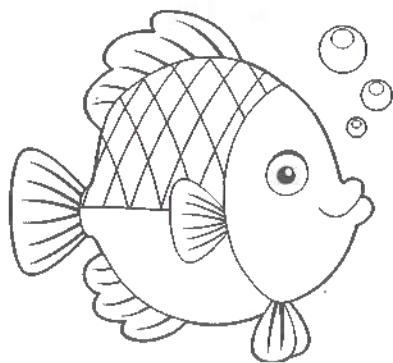
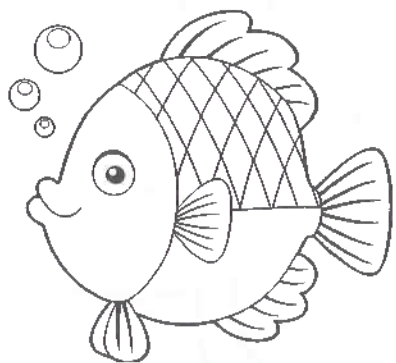

- Observo los peces y completo las líneas punteadas de izquierda a derecha.

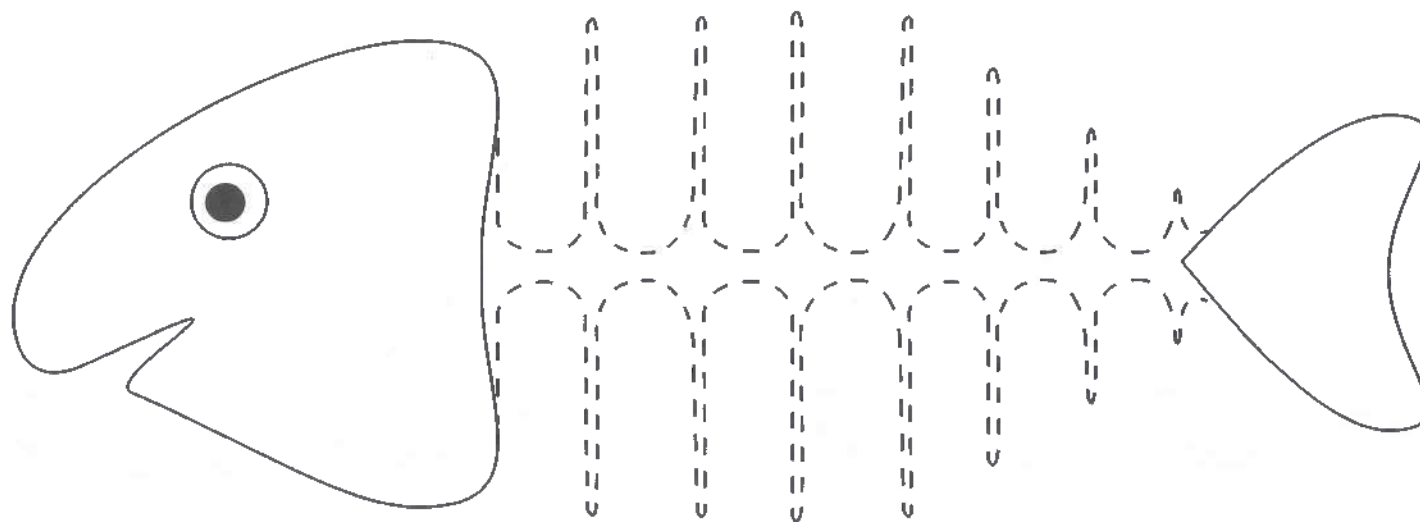
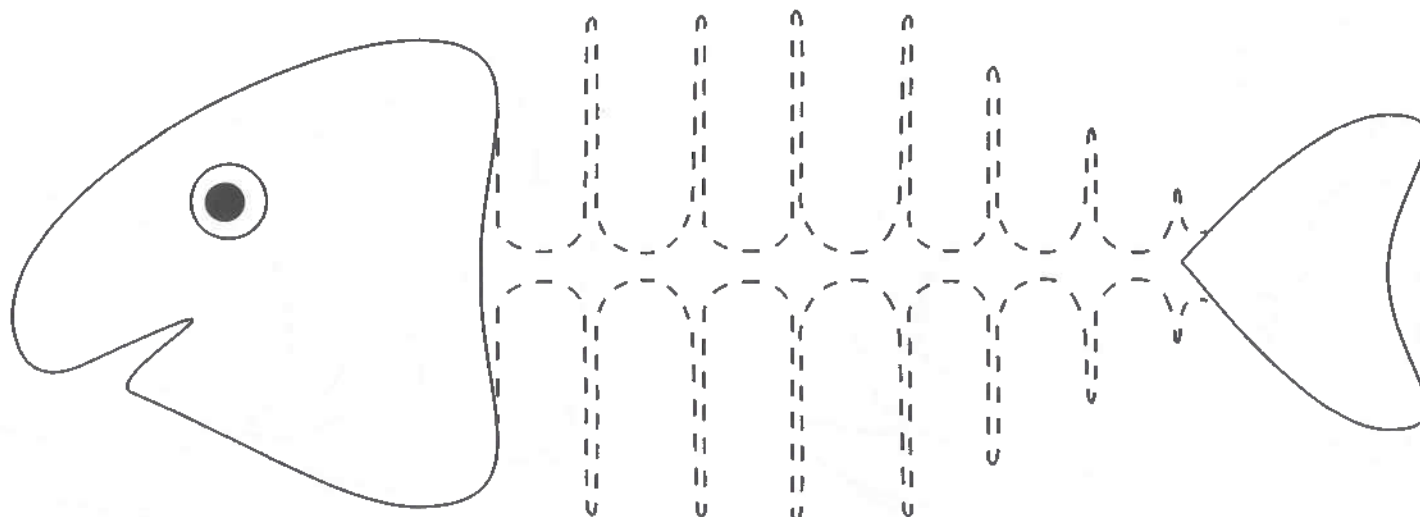

- Observo los caracoles y completo las líneas punteadas.

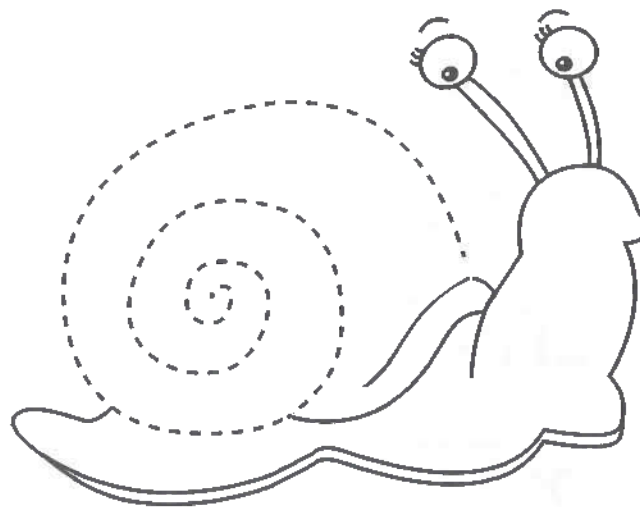
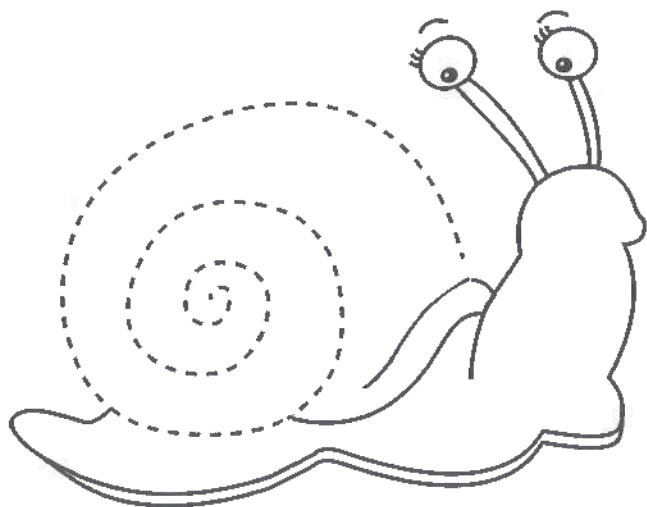
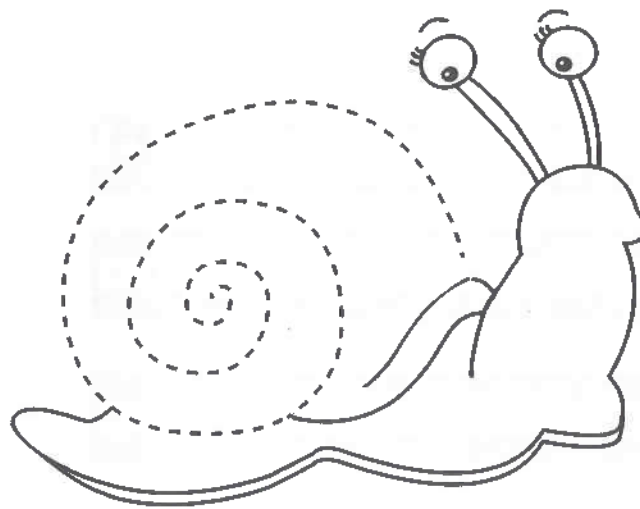
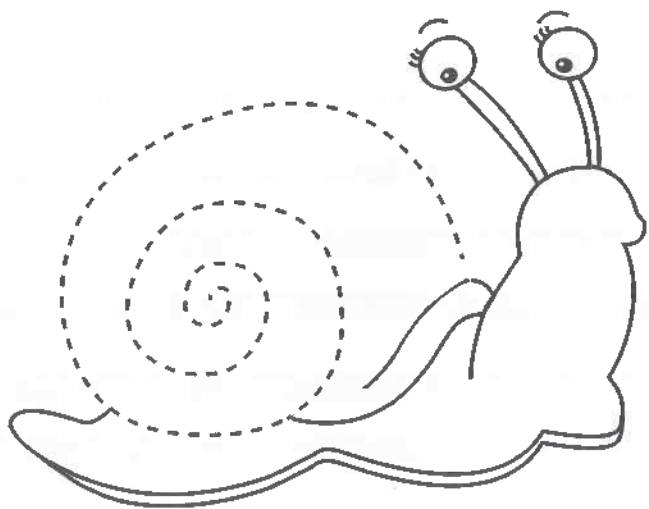

- Completo las líneas punteadas para formar la vocal a. Pronuncio su sonido.

A A A A

a a a a

A

a

A

a

- Completo las palabras con la vocal a y las relaciono con los dibujos. Luego, los coloreo.

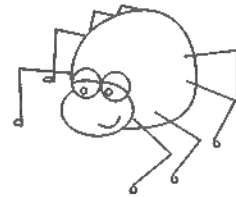
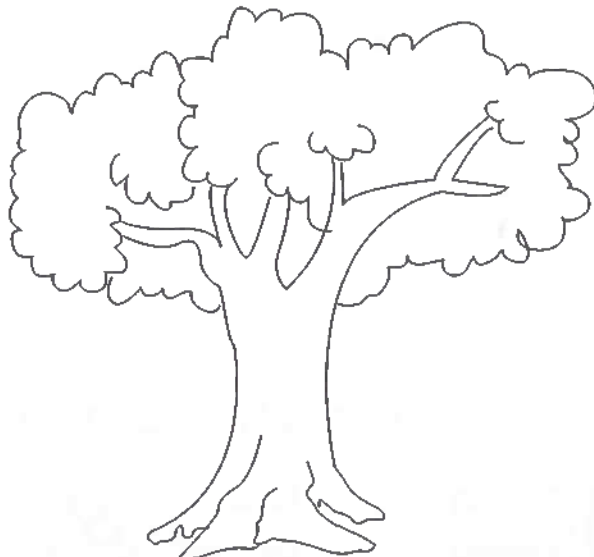

__ bej __

__ r __ ñ __



__ nillo



__ rbol

- Completo las líneas punteadas para formar la vocal e. Pronuncio su sonido.

E e e e

e e e e

e

e

e

e

- Dibujo tres objetos que tengan el sonido /e/ en su nombre:

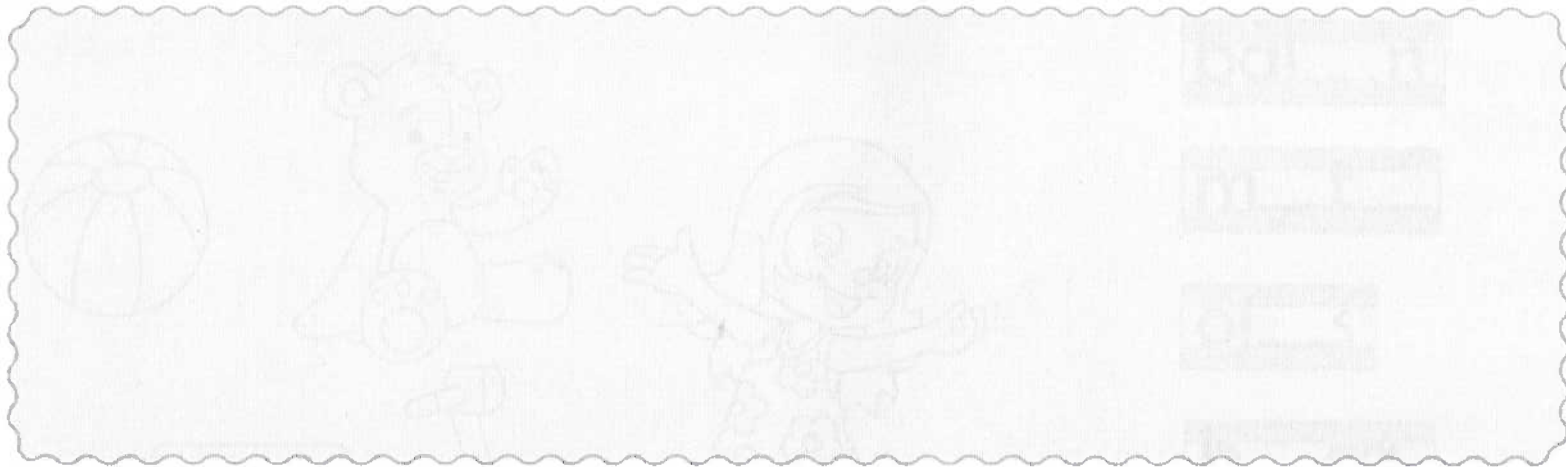

- Completo las palabras con la vocal e:

l fant

student

- Completo las líneas punteadas para formar la vocal o. Pronuncio su sonido.

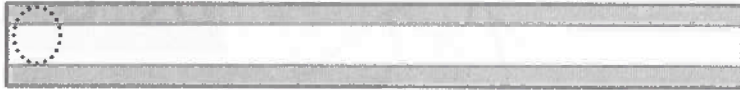
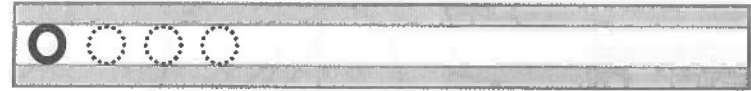

- Completo las palabras con la vocal o y coloreo los dibujos:

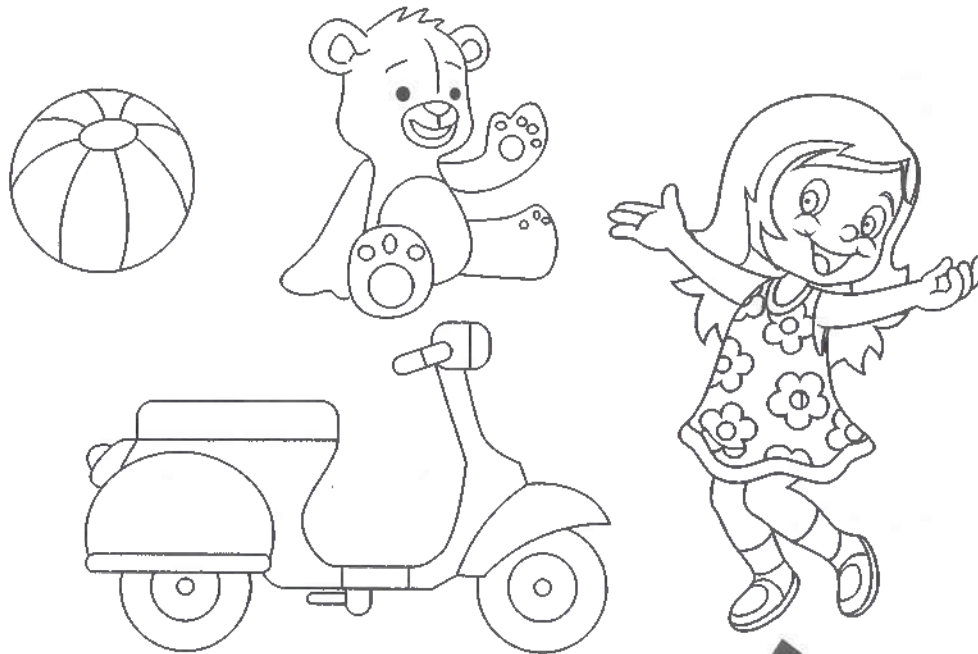

bal__n

m__t__

oj__s

b__ca

man__s

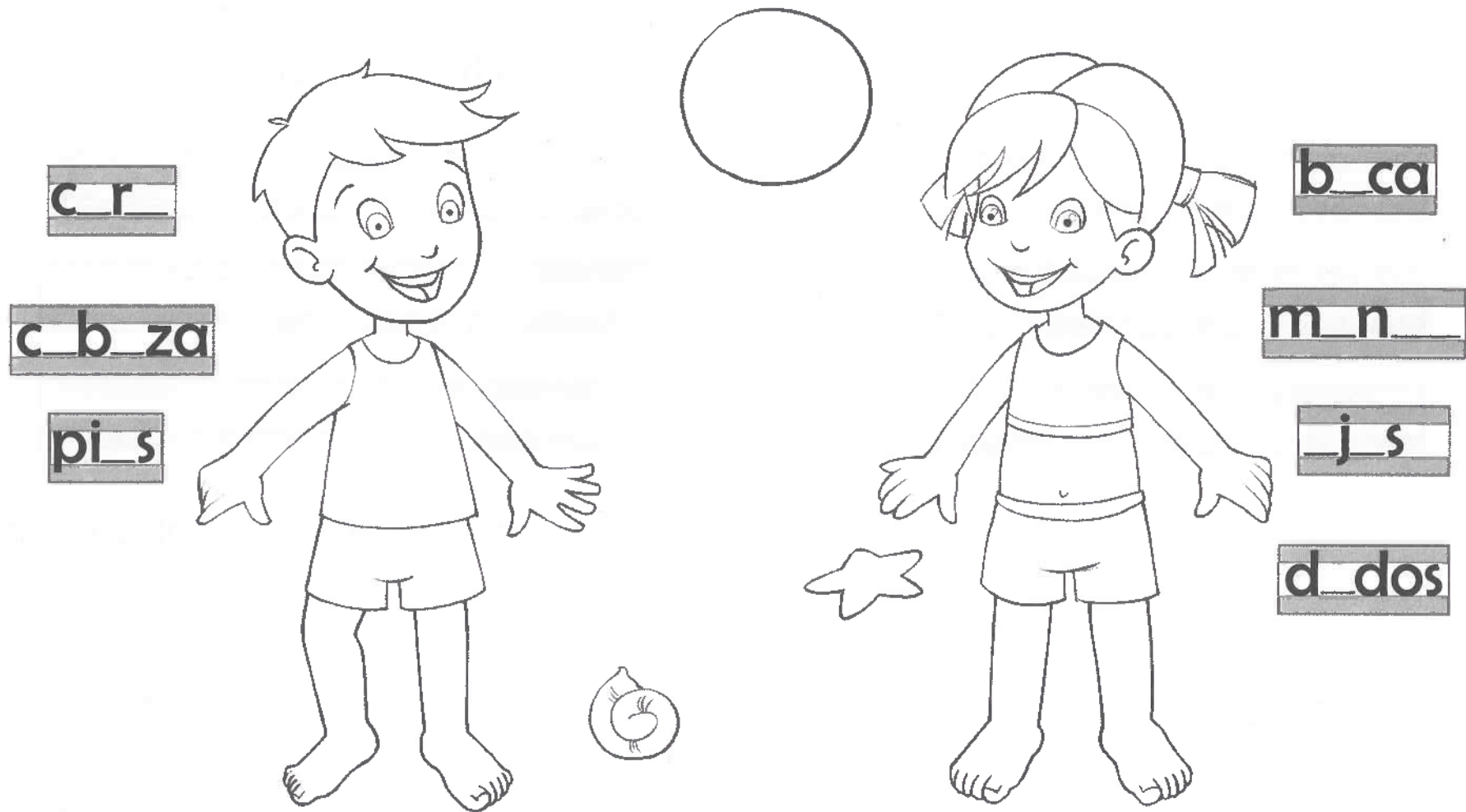

- Completo las palabras con las vocales y las leo.
- Uno con una línea cada palabra con la parte del cuerpo que corresponde.

- Completo las líneas punteadas. Pronuncio el sonido /i/.



- Completo las palabras y las relaciono con los dibujos:



cam__seta

ten__s

ejerc__c__o

- Completo las líneas punteadas para formar la vocal u. Pronuncio su sonido.

U u u u

u u u u

u

u

u

u

- Dibujo tres objetos que tengan el sonido /u/ en su nombre:

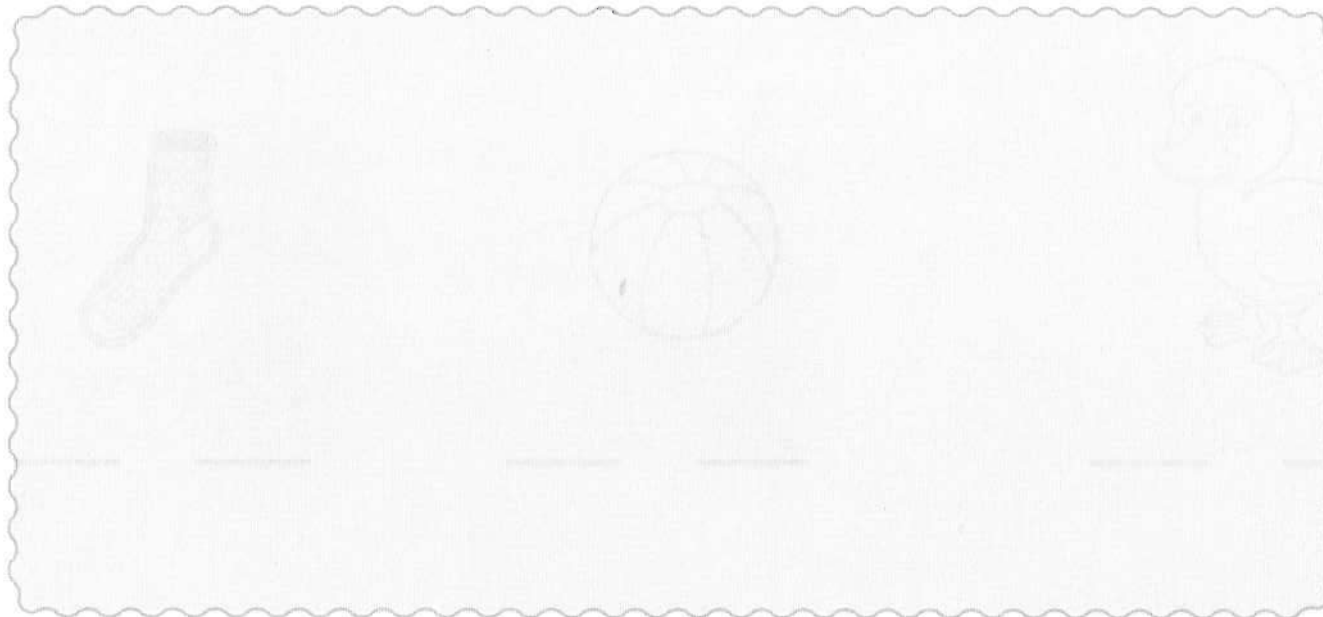

- Escribo las vocales que completan los nombres de los dibujos:

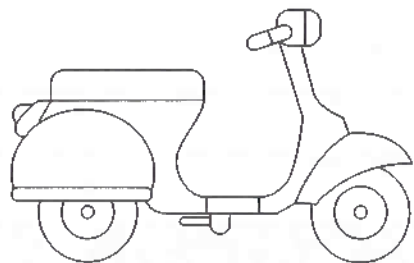

— —

6

— —



— —



— —

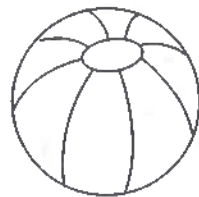

— —

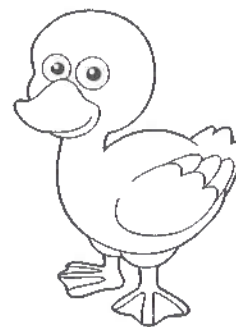

— —

- Completo las líneas punteadas para escribir la letra m (eme). Pronuncio su sonido.

M M M M

m m m m

M

m

ma me mi mo mu

Mariana viste muy bien.

- Escribo palabras con las sílabas ma, me, mi, mo, mu:

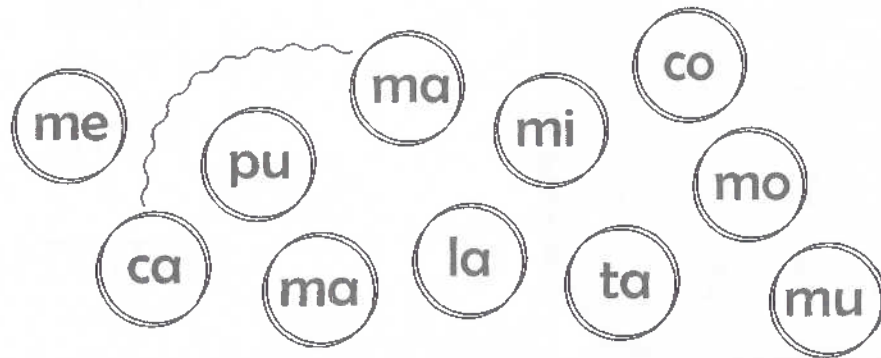

cama

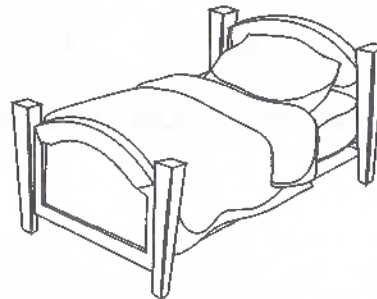
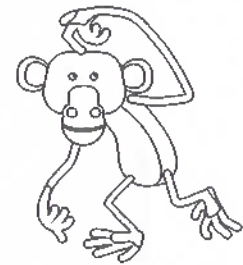
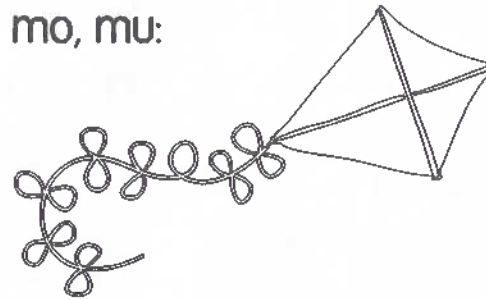

- Encuentro en la sopa de letras las siguientes palabras:

cama

medias

moneda

cometa

mar

mico

mano

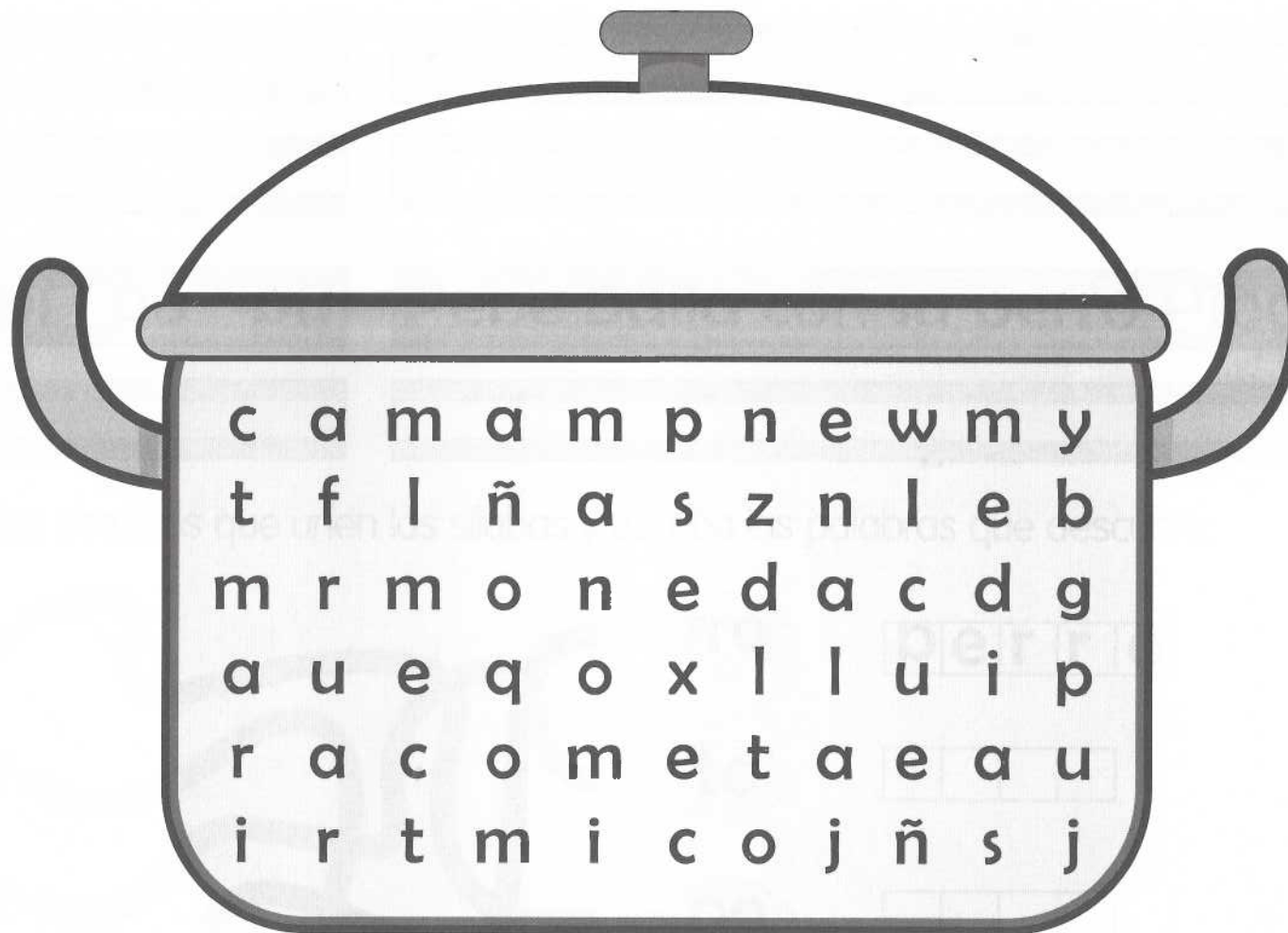

- Completo las líneas punteadas para formar la letra p (pe). Pronuncio su sonido.

P PPP

p p p p

P

p

pa pe pi po pu

Pepe baila con su perro Pipo.

- Con colores sigo los caminos que unen las sílabas y escribo las palabras que descubro.



sa

rro

perro



po

to

□ □ □ □



pa

po

□ □ □ □



pe

llo

□ □ □ □ □

- Completo las líneas punteadas para formar la letra d (de). Pronuncio su sonido.

D D D D

d d d d

D

d

da de di do du

Daniel da el balón.

- Organizo las sílabas y descubro el nombre de los siguientes objetos. Los escribo.

fín del

do da

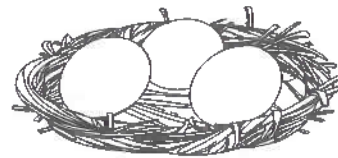

~~~~~

~~~~~

do ni

rio
di sau no

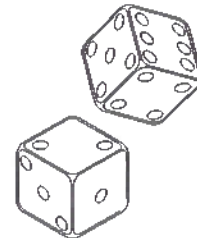
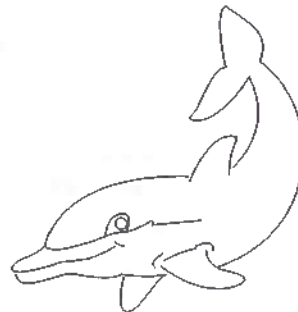

~~~~~

~~~~~

- Completo las líneas punteadas para formar la letra t (te). Pronuncio su sonido.

T

t

ta te ti to tu

Tomás evita accidentes.

- Completo el crucigrama.

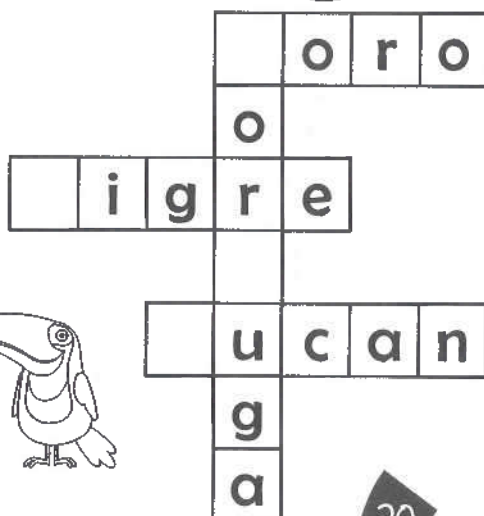
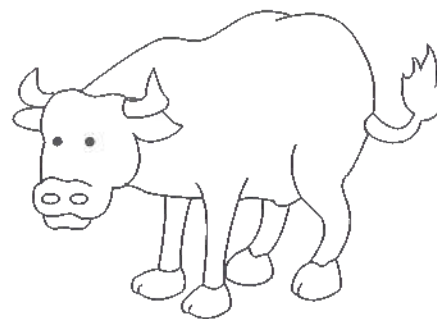
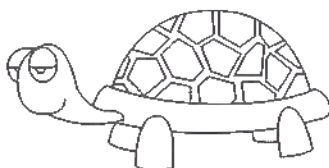

¿Cuánto he Aprendido?

1. Coloreo el dibujo y realizo lo siguiente:
 - a. Encierro con color rojo lo que está arriba de la mariposa.
 - b. Marco con una X lo que está a la izquierda de la mariposa.
2. Completo el poema de la mariposa con las vocales a, e, i, o, u.
3. Escribo algunas palabras que conozco y digo qué significan.

La mariposa

M _ r _ p _ s _ t _
m _ lt _ c _ l _ r ,
t _ vu _ lo _ s su _ ve ,
¿n _ ti _ n _ s v _ z ?
Schiss...

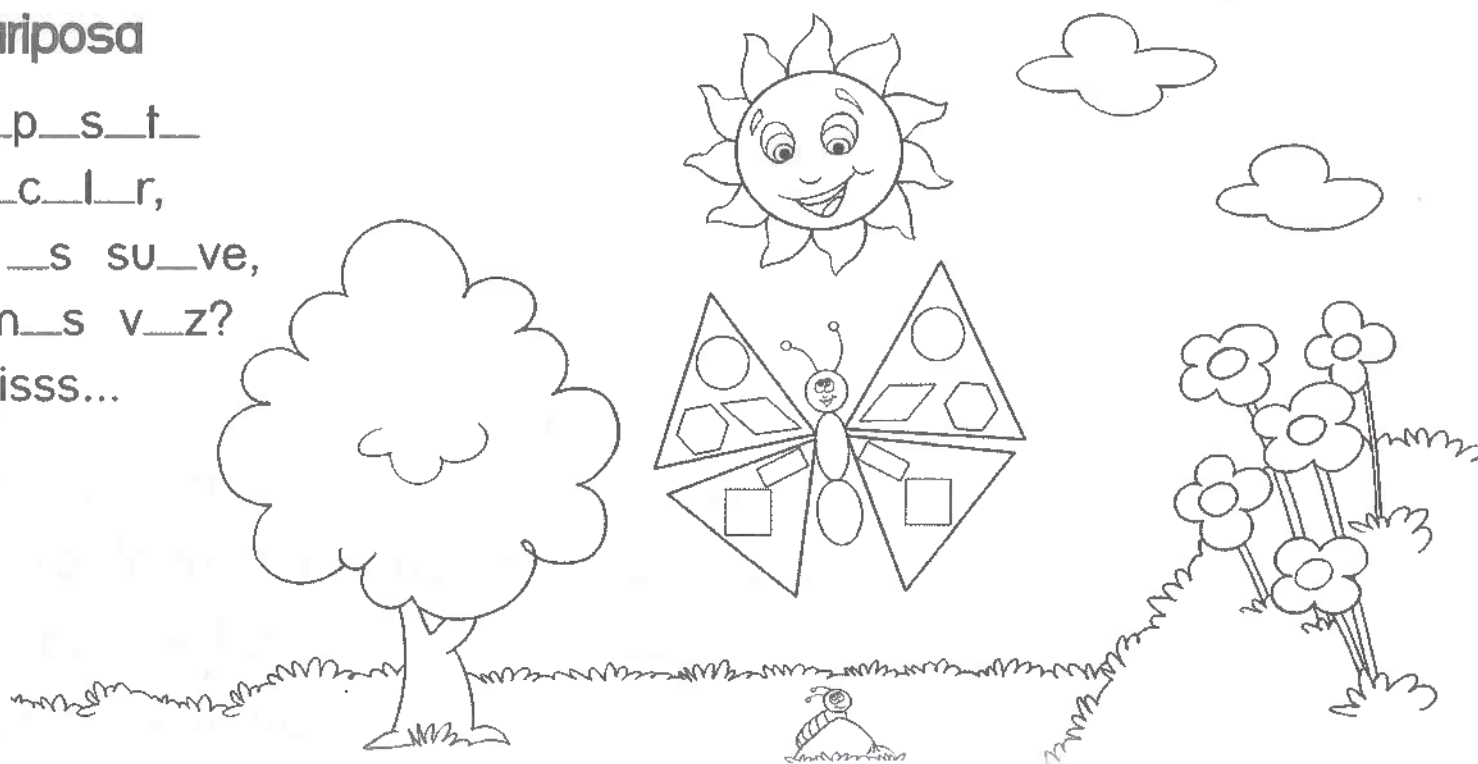

- Hago un dibujo de mi familia:

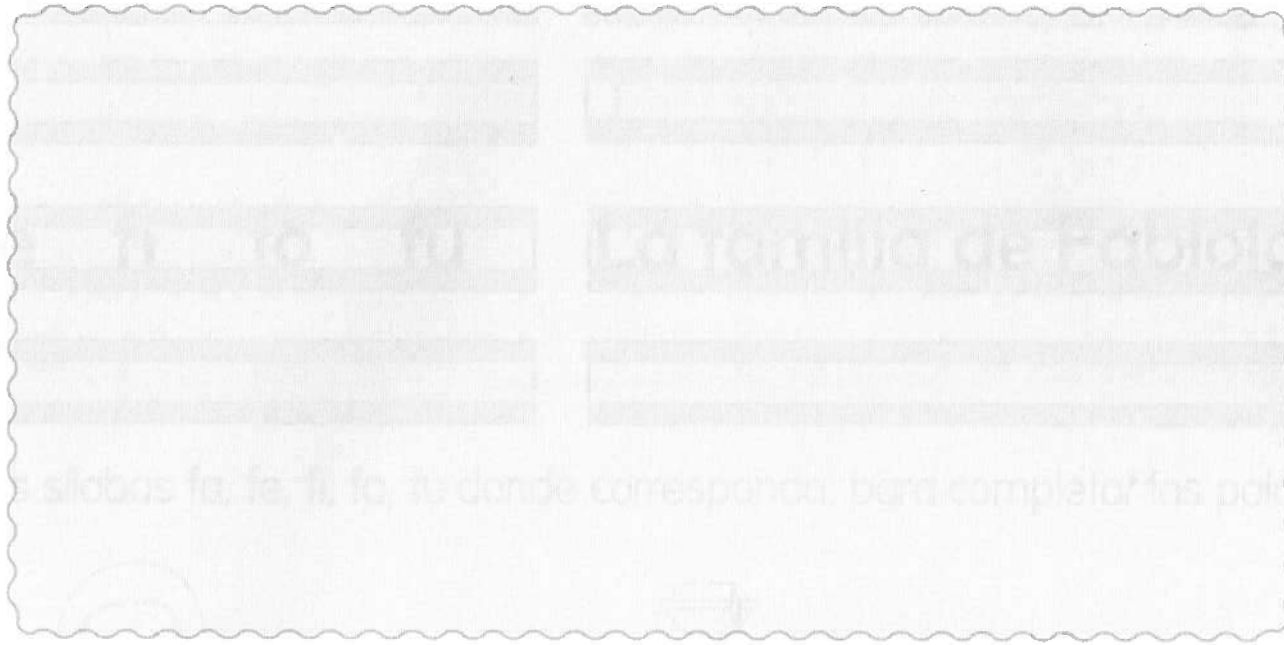

- Completo las oraciones:

- My papá se llama _____.
- My mamá se llama _____.
- El nombre de mi hermano es _____.
- My hermana se llama _____.
- My abuelita se llama _____.

- Completo las líneas punteadas para formar la letra f (efe). Pronuncio el sonido.

F

f

f

f

fa fe fi fo fu

La familia de Fabiola es feliz.

- Escribo las sílabas fa, fe, fi, fo, fu donde corresponda, para completar las palabras.

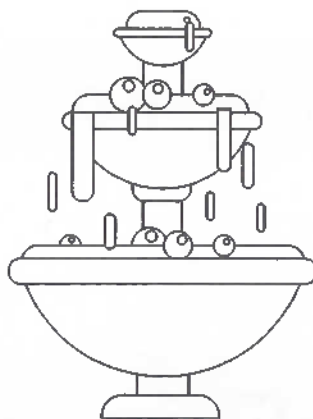
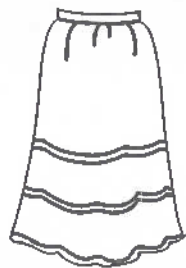

___ntasma

___lda

___ente

___to

___ca

• Completo las siguientes oraciones:

a. Mis abuelos son los _____ de mis padres.

b. Mis abuelas son las _____ de mis padres.

c. Mis tíos son los _____ de mis padres.

d. Mis tías son las _____ de mis padres.

e. Mis primos son los _____ de mis tíos o de mis tías.

f. Mis primas son las _____ de mis tíos o de mis tías.

• Leo las palabras y señalo con color rojo la que no corresponde:

tío abuelo cuaderno prima

mamá papá hermana lápiz

- Completo las líneas punteadas para formar la letra b (be). Pronuncio su sonido.

B B B B

b b b b

B B B B

b b b b

ba be bi bo bu

Beto baila con su abuelita.

- Completo las palabras que nombran estos animales.

__llena

__rro

lo__

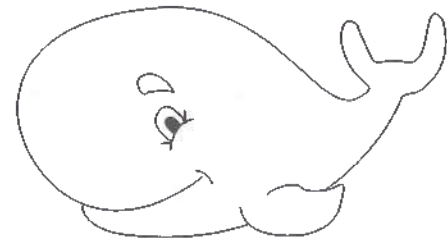
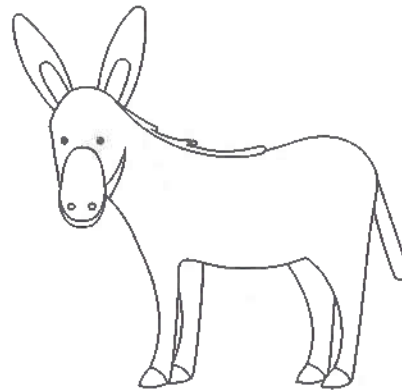
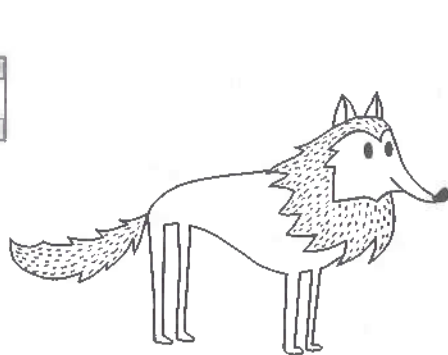

- Completo las líneas punteadas para formar la letra v (uve). Pronuncio su sonido.

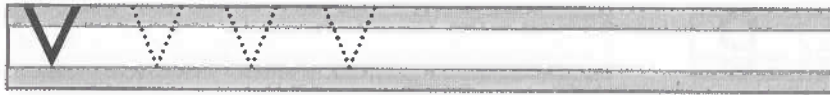

va ve vi vo vu

El venado es veloz.



- Completo las palabras que nombran estos animales.

a_e

_aca

_enado

_íbora

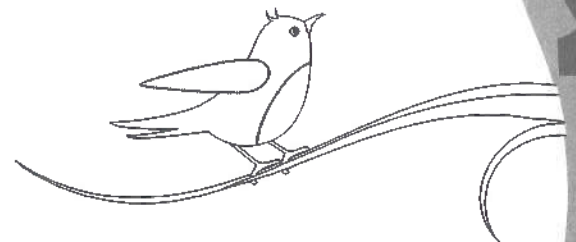

- Completo las líneas punteadas para formar la letra g (ge). Pronuncio su sonido.

G 

g 





ga go gu

Mi amigo Gustavo es delgado.

- Escribo palabras que tengan las sílabas ga, go, gu.

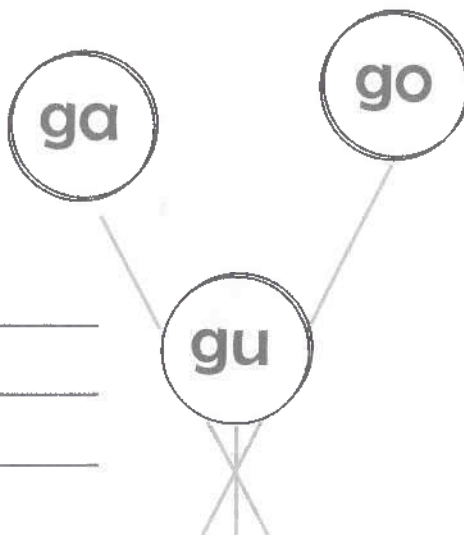

- Completo las siguientes oraciones con los nombres de mis amigos, amigas o algunos familiares:

a. Me gusta jugar con _____ .

b. Me gusta conversar con _____ .

c. Me gusta estudiar con _____ .

d. Me gusta compartir mi refrigerio con _____ .

e. Me gusta pasear con _____ .

- Me dibujo compartiendo con uno de mis mejores amigos.

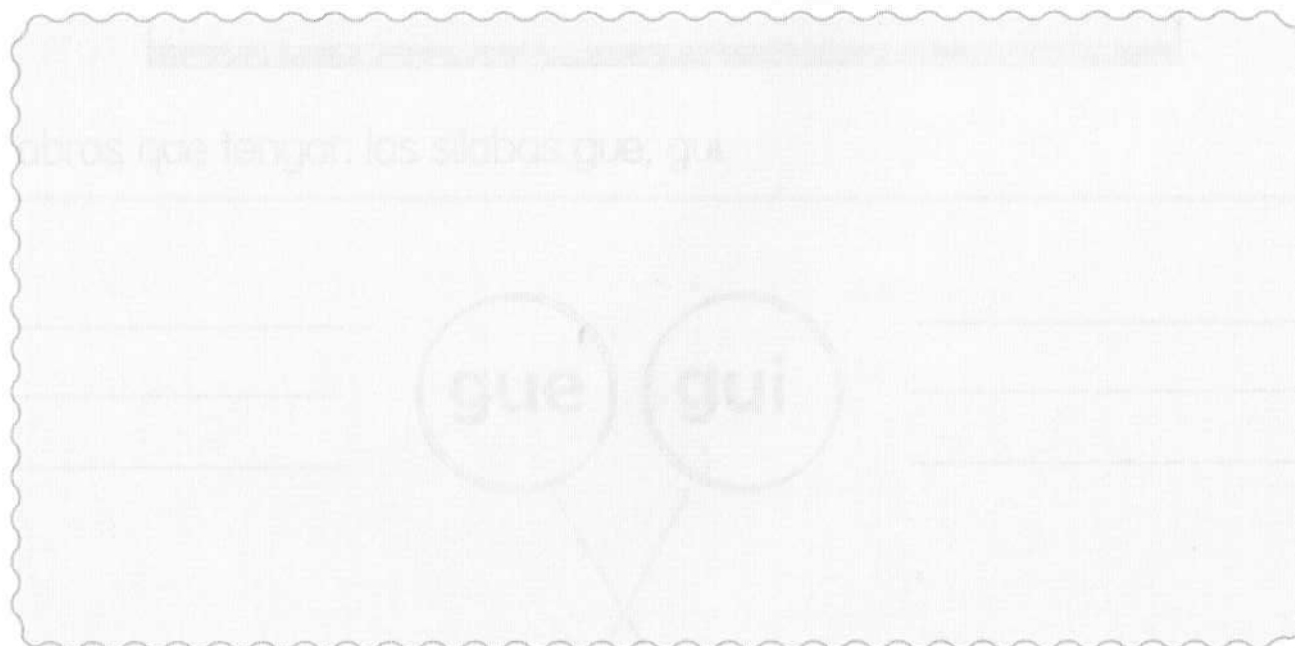

- Completo los renglones con las sílabas gui y gue. Pronuncio estas sílabas en voz alta.

Gui

gui

Gue

gue

Guillermo toca la guitarra.

- Escribo palabras que tengan las sílabas gue, gui.

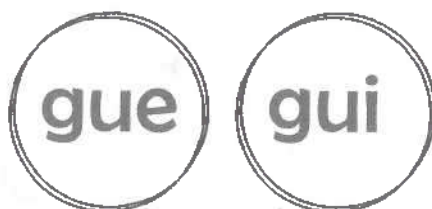

- Completo las líneas punteadas para formar la letra l (ele). Pronuncio su sonido.

L

l

la le li lo lu

l

l

La luna ilumina la noche.

- Escribo palabras con las sílabas la, le, li, lo.

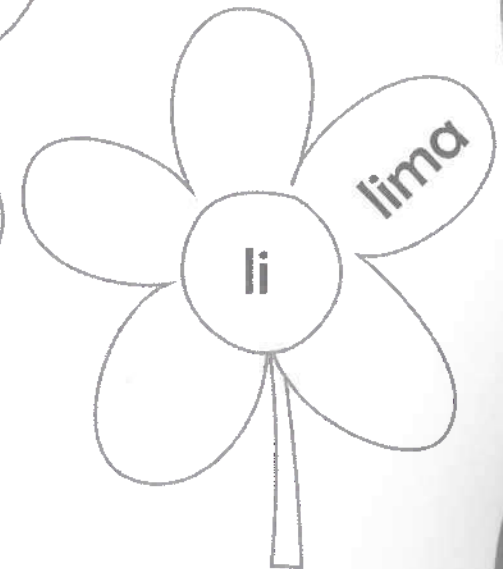
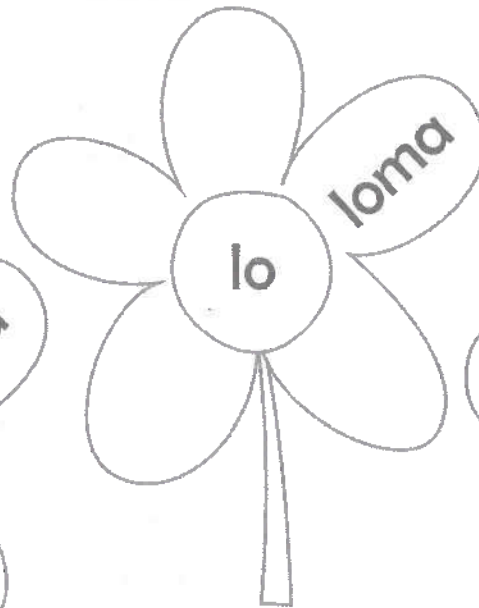
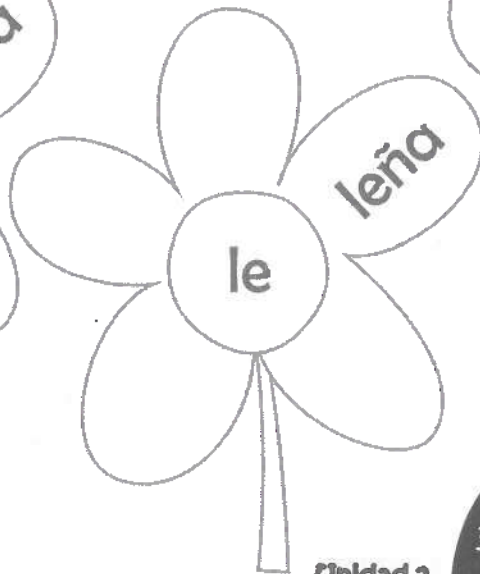
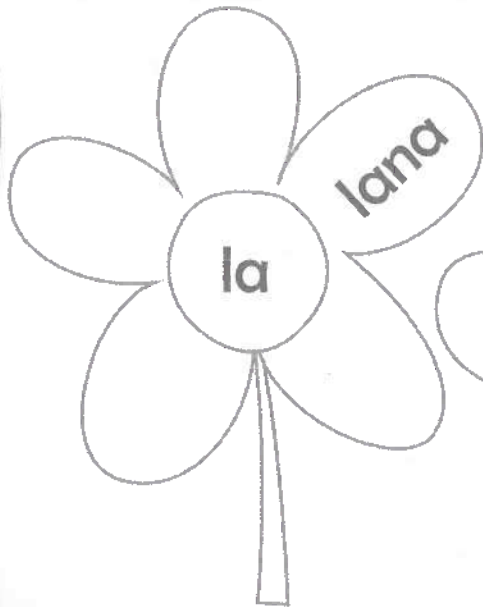

- Completo las líneas punteadas para formar la letra s (ese). Pronuncio su sonido.

S s

s s s

s

s

sa se si so su

Sara sube y baja.

- Escribo palabras que tengan las siguientes sílabas.

sa

se

si

so

su

- Encuentro en la sopa de letras 8 palabras que tienen el sonido /s/. Las escribo.

r	o	q	n	ñ	s	o	p	a	o	s
q	c	r	ñ	b	u	e	p	r	e	a
c	a	g	s	l	a	r	y	u	ñ	l
e	s	i	l	l	a	s	a	b	o	r
r	c	l	o	u	q	n	x	n	i	a
d	m	q	h	s	a	p	o	a	n	u
o	y	p	r	j	ñ	s	r	o	e	m
s	e	m	a	n	a	b	e	s	o	l

- Coloreo los dibujos. Luego, uno con una línea los dibujos de los animales con las palabras que los nombran y el sonido que producen. Sigo el ejemplo:



Toro

CUA, CUA, CUA



Tigre

GUAU, GUAU, GUAU



Pato

MUUUU, MUUUU

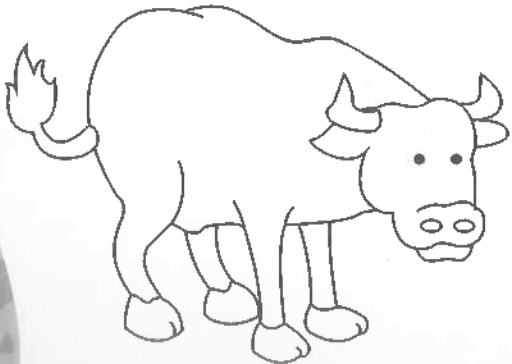

Perro

GRRRRRR

- Completo los renglones con las sílabas ce y ci. Pronuncio estas sílabas en voz alta.

ce

Los cisnes y peces nadan.

ci

- Completo las palabras con las sílabas ci y ce.

ne

pe ra

na

re za

co na

rue la

lu lar

bra

- Relleno el oso con algodón o lana de colores. Delíneo las letras con tiras de lana.

Z Z z

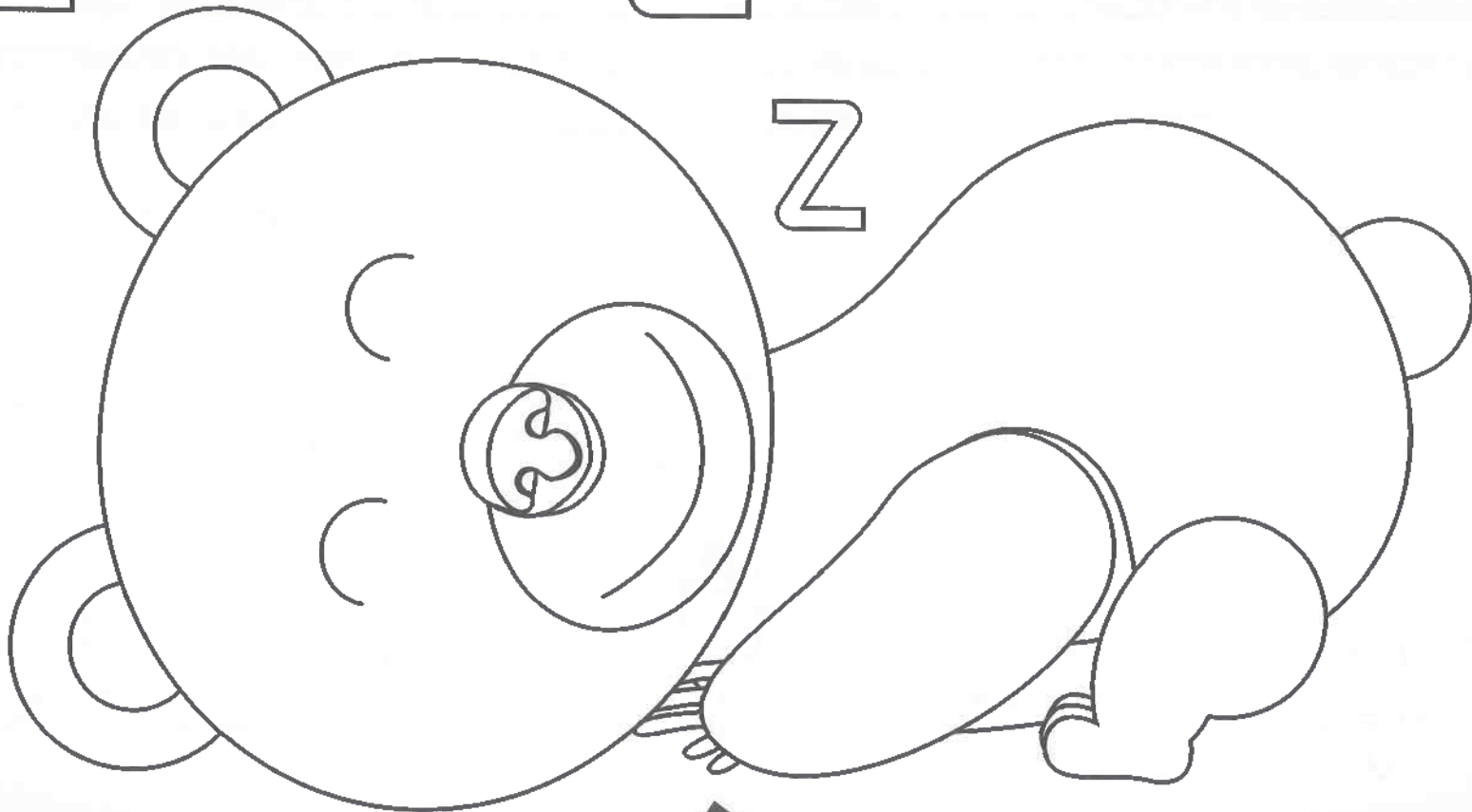

- Completo las líneas punteadas para formar la letra z (zeta).

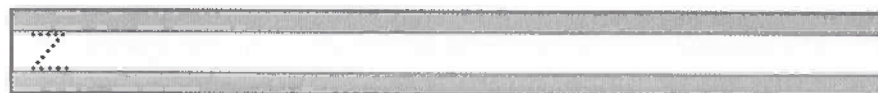

- Relaciono los dibujos con las sílabas.

za

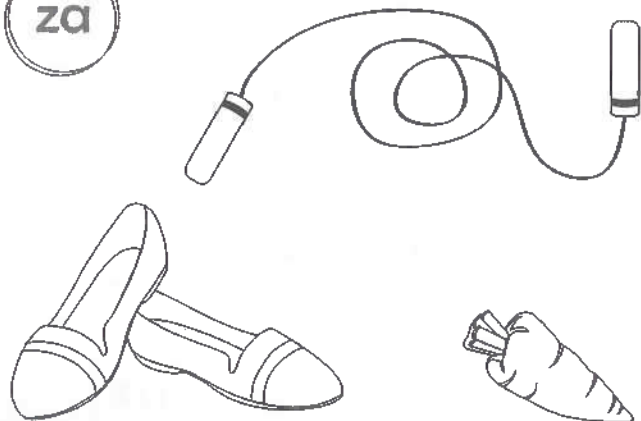

zo

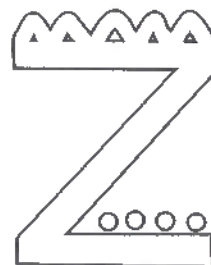



ze



- Completo las líneas punteadas para formar la letra k (ka). Pronuncio su sonido.

K 

k  

ka ke ki ko ku

Kike practica karate.

- Completo las palabras con las sílabas ka, ki, ko y ke. Luego escribo el número de sílabas de cada una.

ra te



3 sílabas

wi



_____ sílabas

a la



_____ sílabas

ka ra o



_____ sílabas

- Completo los renglones con las sílabas ca, co, cu. Pronuncio estas sílabas en voz alta.

ca _____

Nicolás come coco.

co _____

cu _____

- Uno con una línea las sílabas y encuentro las palabras que tienen ca, co, cu:

mi

ca

co

ne

cu

co

jo conejo _____

co _____

ma _____

na _____

- Completo los renglones con las sílabas que, qui. Pronuncio estas sílabas en voz alta.

Que

Qui

que

qui

El pequeño Arlequín come queso.

- Completo las palabras con las sílabas que y qui. Luego, relaciono las palabras con los dibujos:

15

ra__ta

__nce

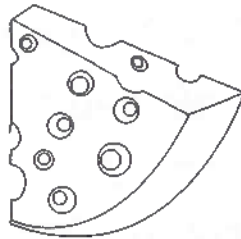

__so

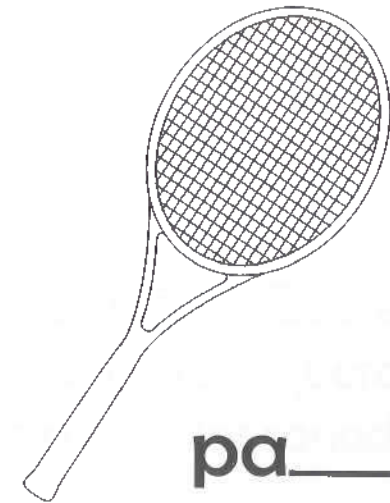

pa__te

¿Cuándo lo Aprendido?

1. Ordene y numere los recuadros según corresponda.

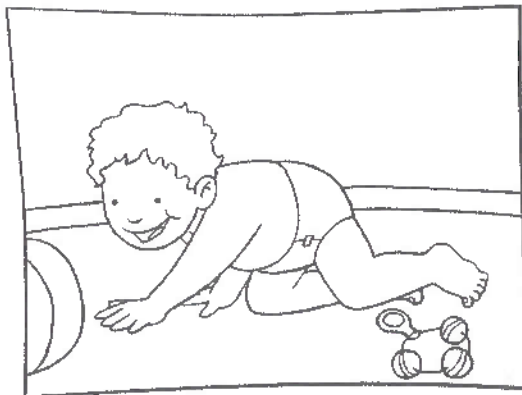
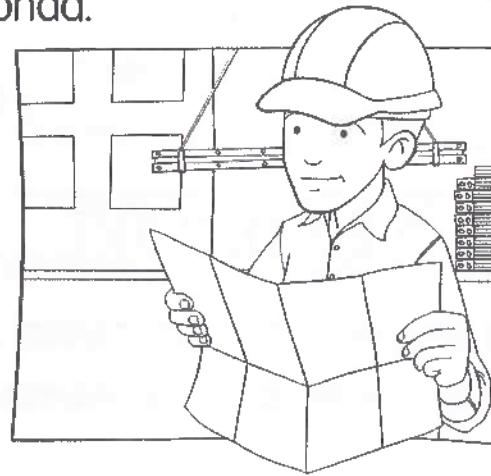
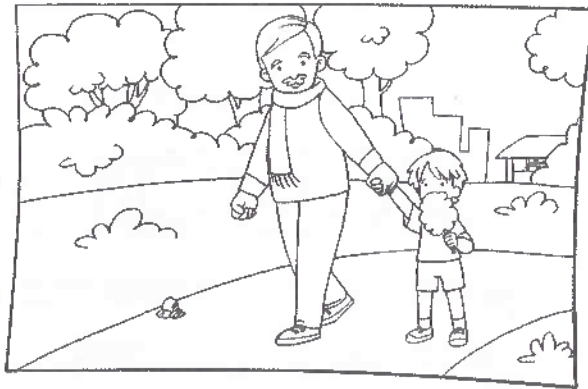

2. Completo el siguiente texto con las letras b, g, s, l.

Todas las per_onas después de ser be_és pasamos a ser niños. Queremos ir al co_egio, estudiar y ju_ar. Luego, cuando somos adu_tos, queremos tra_ajar. Cuando pasan muchos años, nos convertimos en a_uelitos soñadores y cariñosos.

- Completo las líneas punteadas para escribir la letra n (ene). Pronuncio su sonido.

N N N N

n n n n

na ne ni no nu

Nanín es negro.

- Recorto y pego los dibujos donde corresponde.

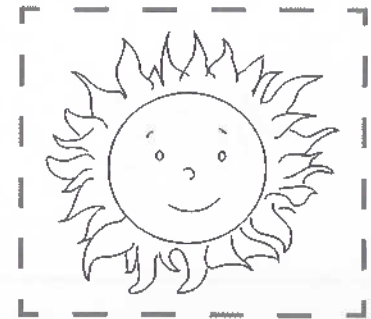
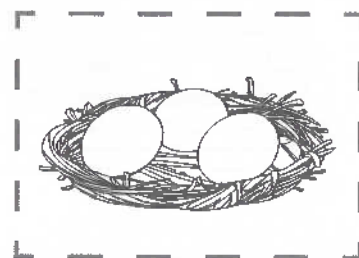
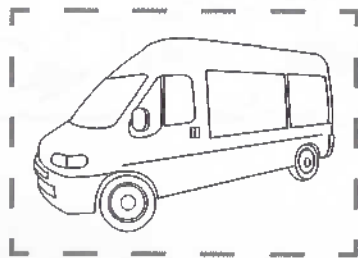
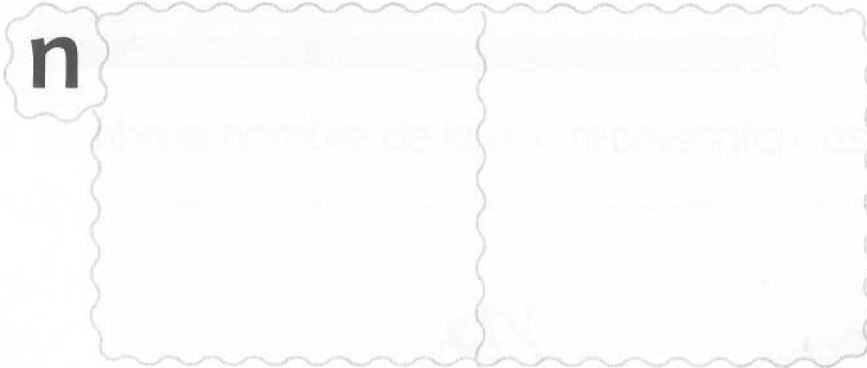

- Completo las líneas punteadas.

Ñ Ñ

N

ña ñe ñi ño ñu

ñ ñ

ñ

La niña come piña.

- Escribo el nombre de lo que representan los siguientes dibujos.

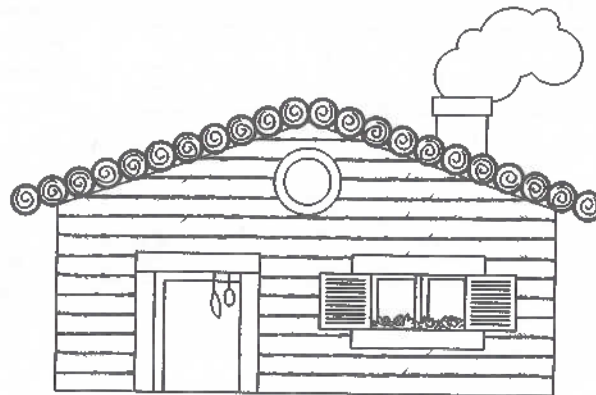

• Completo el siguiente crucigrama:

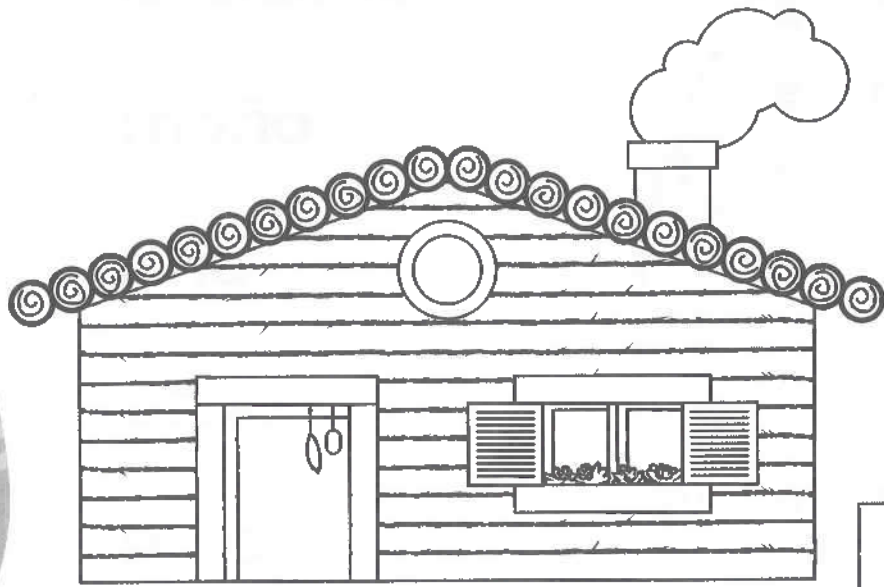

				m
				u
			a	e
			r	c
c	a	b	a	a
p	i		a	

• Coloreo los dibujos.

- Encuentro las siguientes palabras en la sopa de letras.

pequeño

moño

uña

caña

niño

cumpleaños

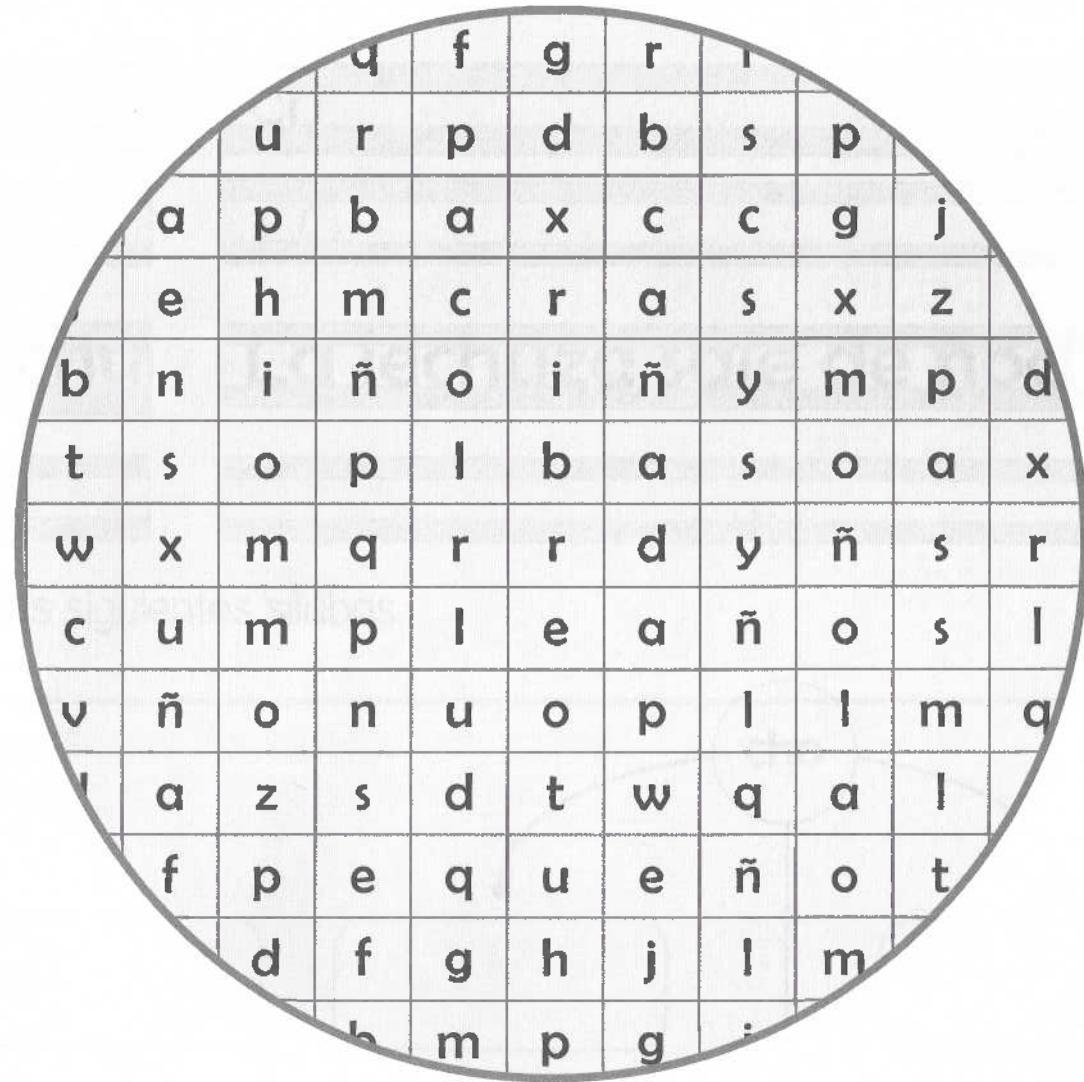

- Completo las líneas punteadas.

Ch ch

ch

cha che chi cho chu

ch

ch

La lechuga sale de noche.

- Escribo palabras que tengan las siguientes sílabas.

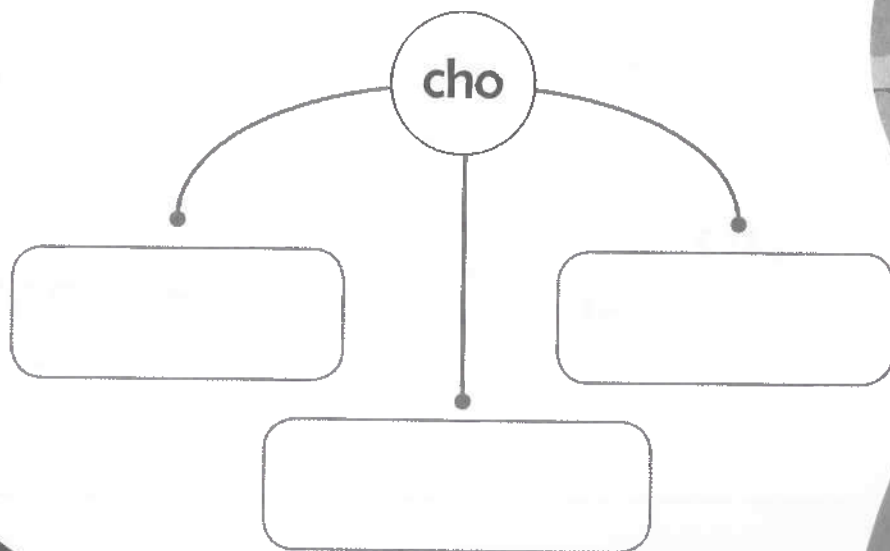
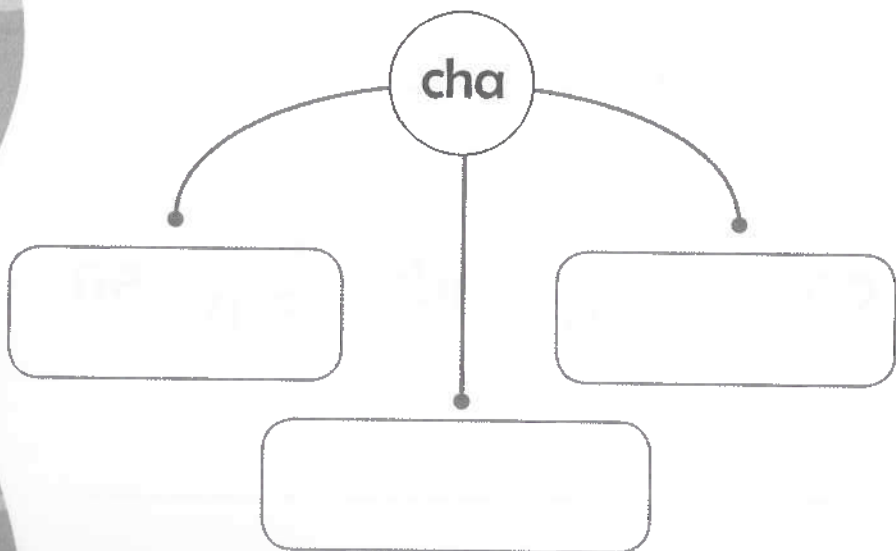

- Descubro en la sopa de letras las siguientes palabras:

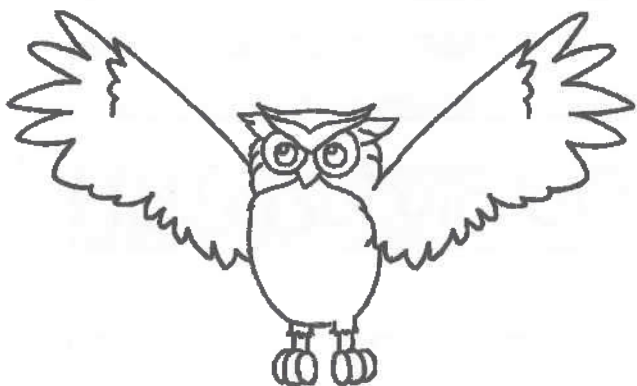

e	l	e	c	h	o	z	a
c	e	t	u	s	p	a	m
u	c	l	s	h	i	l	o
c	h	i	m	e	n	e	a
h	u	z	o	d	o	c	i
a	z	h	u	e	c	h	s
r	a	e	l	o	h	e	a
a	m	a	r	c	o	s	o

pinocho

chimenea

choza

lechuza

cuchara

leche

- Juego a armar palabras con las siguientes sílabas. Las escribo.

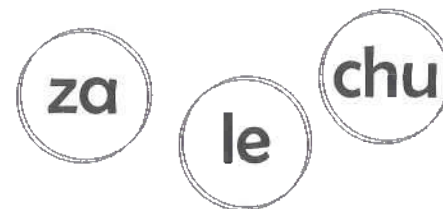
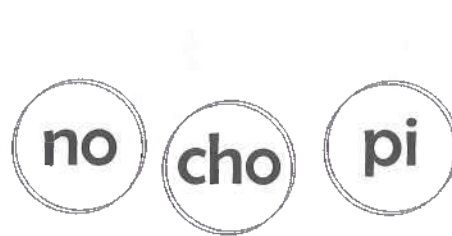

- Completo las líneas punteadas.

H H

h h h

Hoy el sol vio los cohetes.

- Escribo algunas palabras que tengan la letra h.

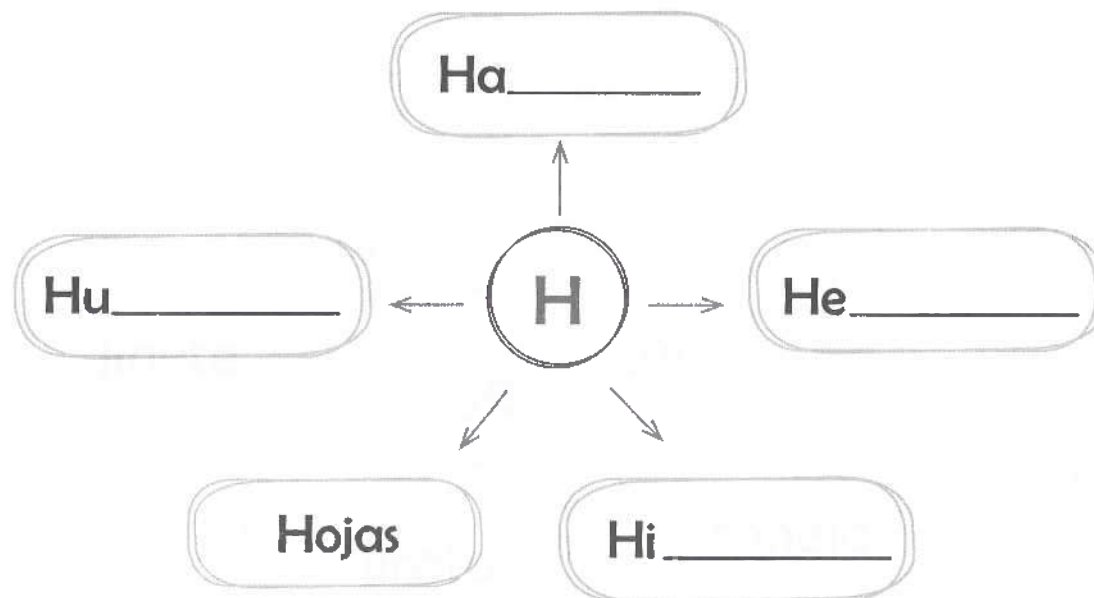

- Completo las líneas punteadas.

J _____

j _____

ja je ji jo ju

Juana, la jirafa, come hojas.

- Relaciono con una línea de diferente color las palabras con las sílabas.

jarabe

ja

ji

jinete

je

jota

jo

jueves

ajedrez

ju

jirafa

conejo

juguete

• Completo el crucigrama:

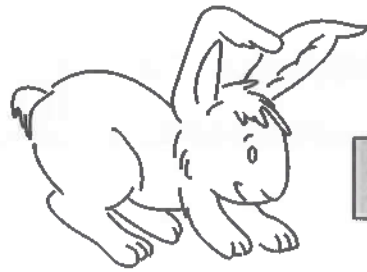
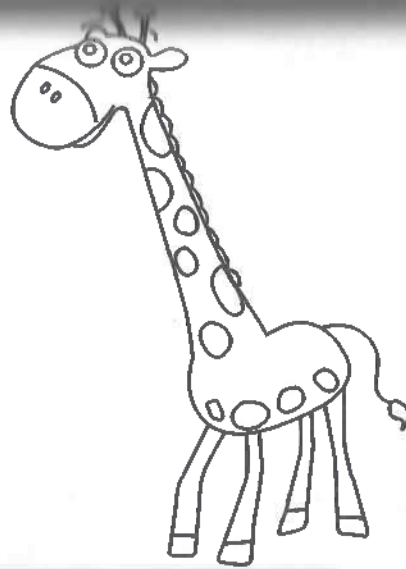

c	o	n	e	o
---	---	---	---	---

i
r

a	g	u	a	r
---	---	---	---	---

f

a	b	a	l	í
---	---	---	---	---

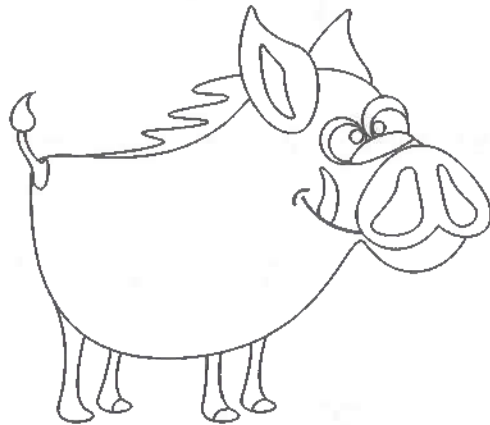

- Escribo en mi cuaderno los nombres de los animales que encontré en el crucigrama.
- Coloreo los dibujos.

- Completo.

ge

gi



La gente viaja con su imaginación.

- Completo las palabras con ge o gi según corresponda.

gi ra sol

3 sílabas

vi _ lan te

_ sílabas

An _ li ca

_ sílabas

_ ta na

_ sílabas

i ma _ na ción

_ sílabas

pá _ na

_ sílabas

- Uno con una línea de color las sílabas, encuentro las palabras y las escribo correctamente.

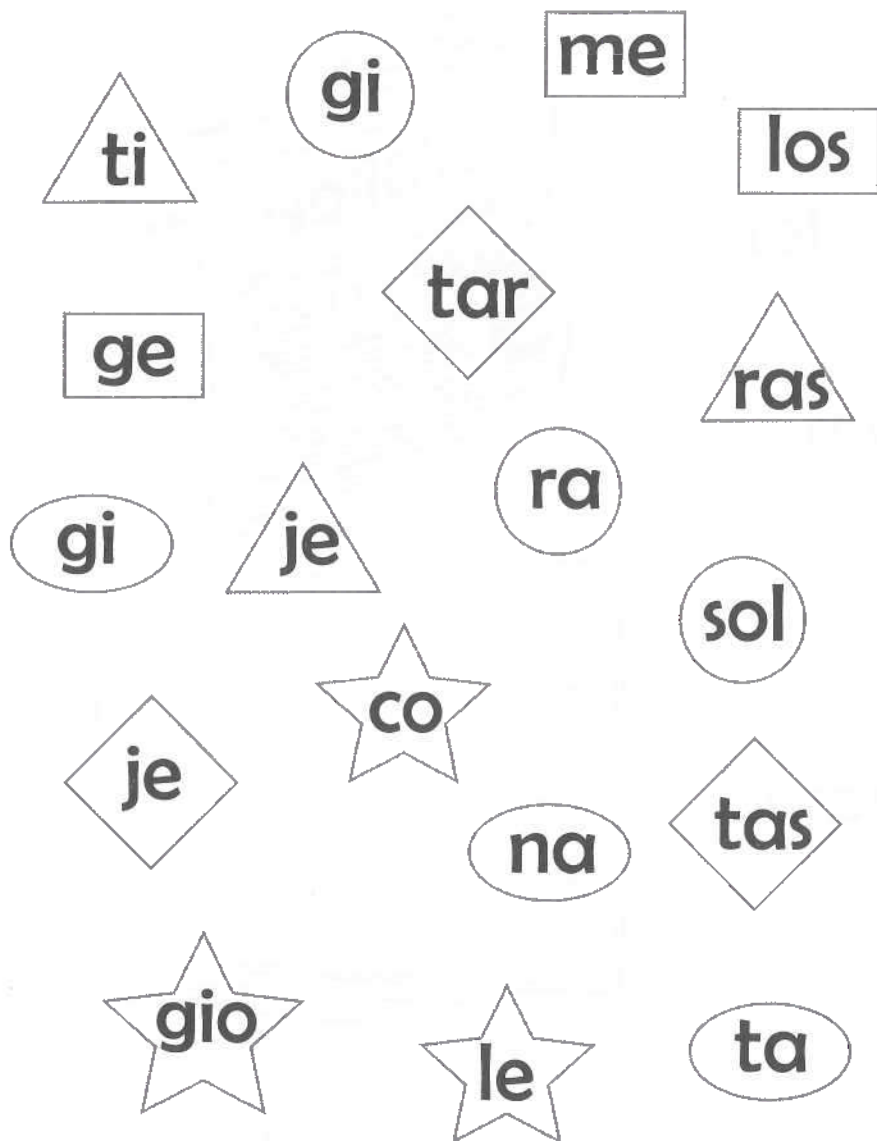

- Uno el dibujo con la palabra que le corresponde. Utilizo tiras de lana de colores.



televisión

radio

periódico

computador

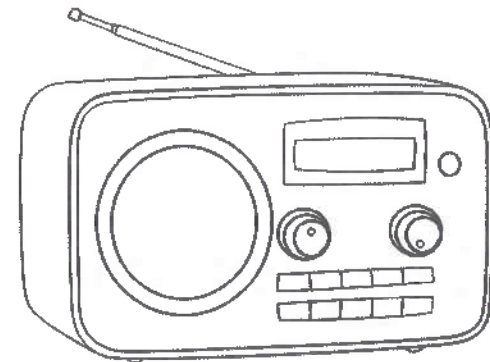
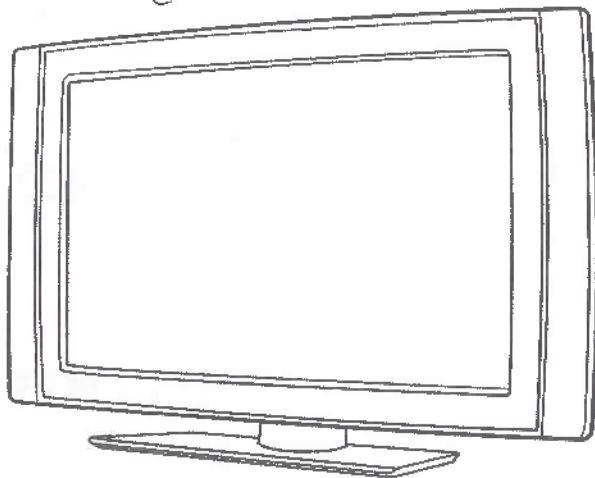
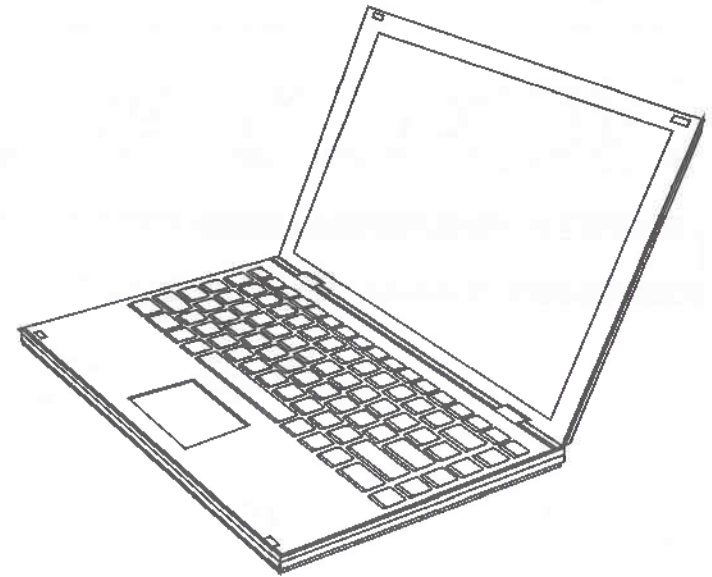

- Coloreo los dibujos.

- Completo las líneas punteadas.

r r

r r

Sara come pera.

ra re ri ro ru

- Completo las palabras con las sílabas ra, re, ri, ro, ru, según corresponda.

lo

to ro

ma po sa

pe

pi ta

pa na de

mo

si na

te la ña

_____ sílabas

_____ sílabas

_____ sílabas

- Completo.

Ra Re Ri Ro Ru

rra rre rri rro rru

Las chicharras cantan.

- Completo lo siguiente con el sonido /r/ fuerte: al iniciar las palabras y, al interior, con doble rr.

ca tulina

ce adura

uido

ocío

bu o

iqueza

abu ido

al ededor

oedor

- Relaciono con una línea las palabras que tienen en sonido /r/ fuerte y el sonido /r/ suave.

burro

rodilla

raqueta

mandarina

Sonido /r/ suave

Sonido /r/ fuerte

cámara

rosa

mora

perro

arruga

cordón

pera

- Completo las líneas punteadas.

Li

Il

lla lle lli llo llu

La gallina y el gallo son animales domésticos.

- Relaciono con una línea una sílaba de cada columna, descubro las palabras y las escribo.

ca

ba

na → _____

gallina

ga

lli

llo → _____

ca

me

llo → _____

- Completo las líneas punteadas.

Y

y

ya ye yi yo yu

El yak vive en el Himalaya.

- Encierro con color azul las palabras que tienen la i griega (y) y, con color rojo, las palabras que tienen la ye.

buey

coyote

rey

ley

yoyo

payaso

yak

yegua

- Completo las siguientes palabras con las sílabas **lla, lle, lli, llo, llu** o **ya, ye, yi, yo, yu**, según corresponda.

ve

cas ti

via

pa **so**

ca

co **te**

ca me

to bi

ca ba

ga

- Completo las líneas punteadas.

X X

X X

X

X

Alex tuvo éxito subiendo al páramo.

- Escribo una oración con cada una de las siguientes palabras.

próxima

éxito

oxígeno

- Completo las líneas punteadas.

W w

w

wa we wi wo wu

W w

w

Los wayúu son indígenas.

- Escribo nombres de personas que tengan la w.

Wa _____

We _____

Wi _____

¿Cuánto he Aprendido?

- Observo los dibujos y completo las oraciones:

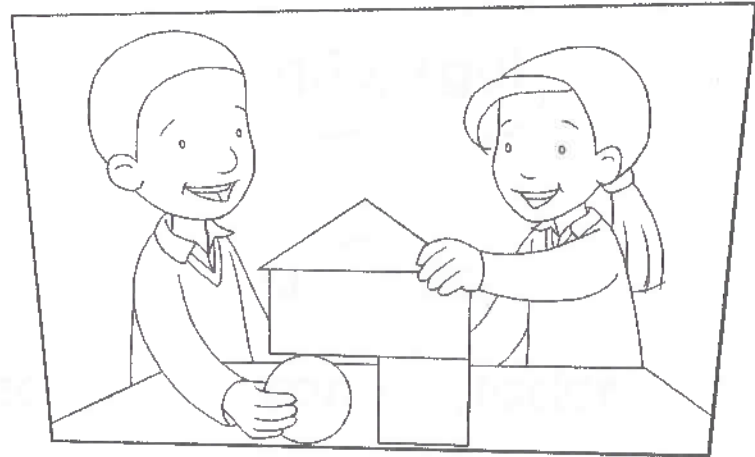
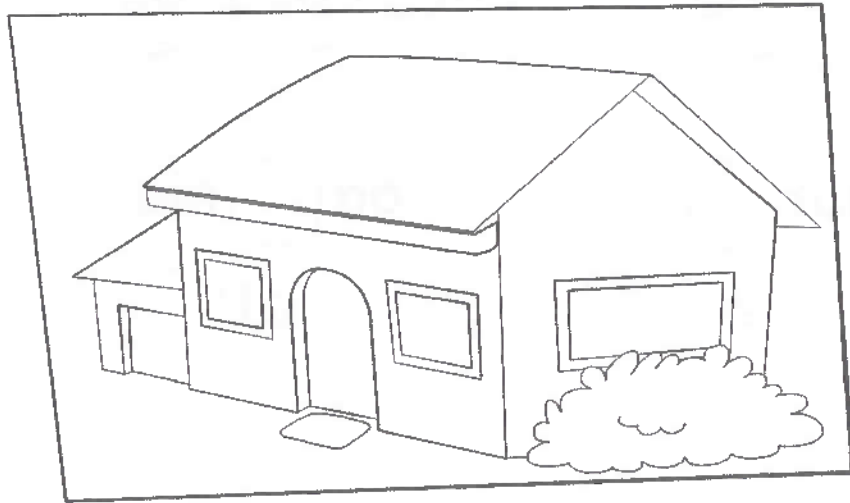

- Es a casa tiene un lindo tel lo.
- lolanda toca mul bien.
- Juelo con las figulas geométricas.

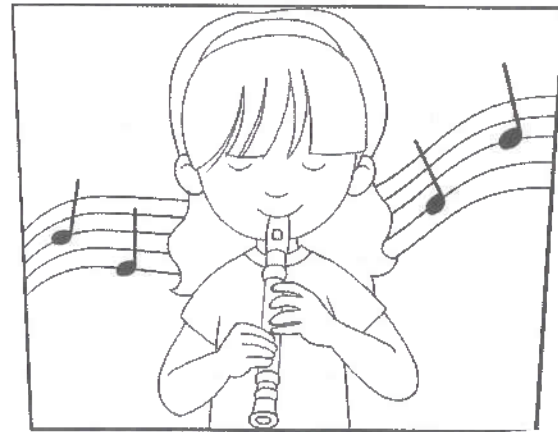

- Completo las palabras con las siguientes sílabas.

ga go gu

gue gui

güe güi

pin no

sante

ci ña

to

ver nza

con lador

sano

rrero

tarra

- Invento una historia que tenga como personajes a una cigüeña y a un pingüino.

- Escribo el nombre de los siguientes dibujos.

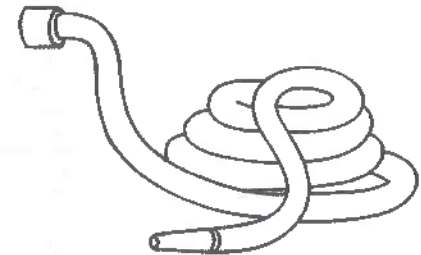
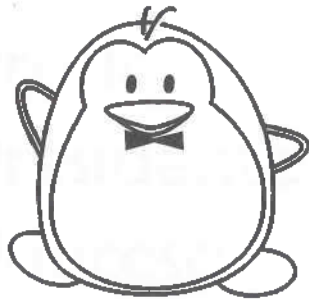
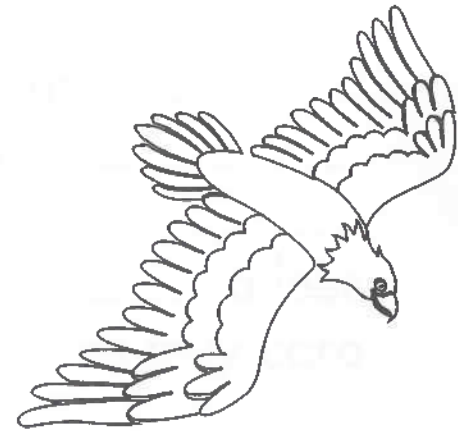
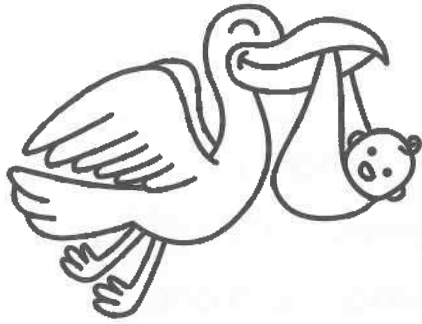

- Completo las oraciones con las palabras del recuadro.

deprisa
 precio aprender
 premio preciosa

El primero ganó un _____.
 La primavera es _____.
 Mi primo anda _____.
 Yo quiero _____ a leer.
 Ese _____ es muy caro.

- Encuentro en la sopa de letras las siguientes palabras:

Prado
 Presidente
 Princesa
 Profesor
 Sorpresa

I	R	S	L	V	Q	P	X	F	A	Ñ
W	T	O	W	A	B	R	P	P	G	H
E	J	R	Q	F	N	E	R	R	H	Y
D	N	P	A	G	P	S	O	I	J	G
V	K	R	G	H	R	I	F	N	K	V
B	Ñ	E	J	J	A	D	E	C	L	C
S	D	S	K	E	D	E	S	E	Ñ	D
N	B	A	G	G	O	N	O	S	E	S
M	M	D	H	Z	Q	T	R	A	R	W
I	C	V	J	B	B	E	M	X	T	Q

- Coloreo según las claves y descubro el dibujo.

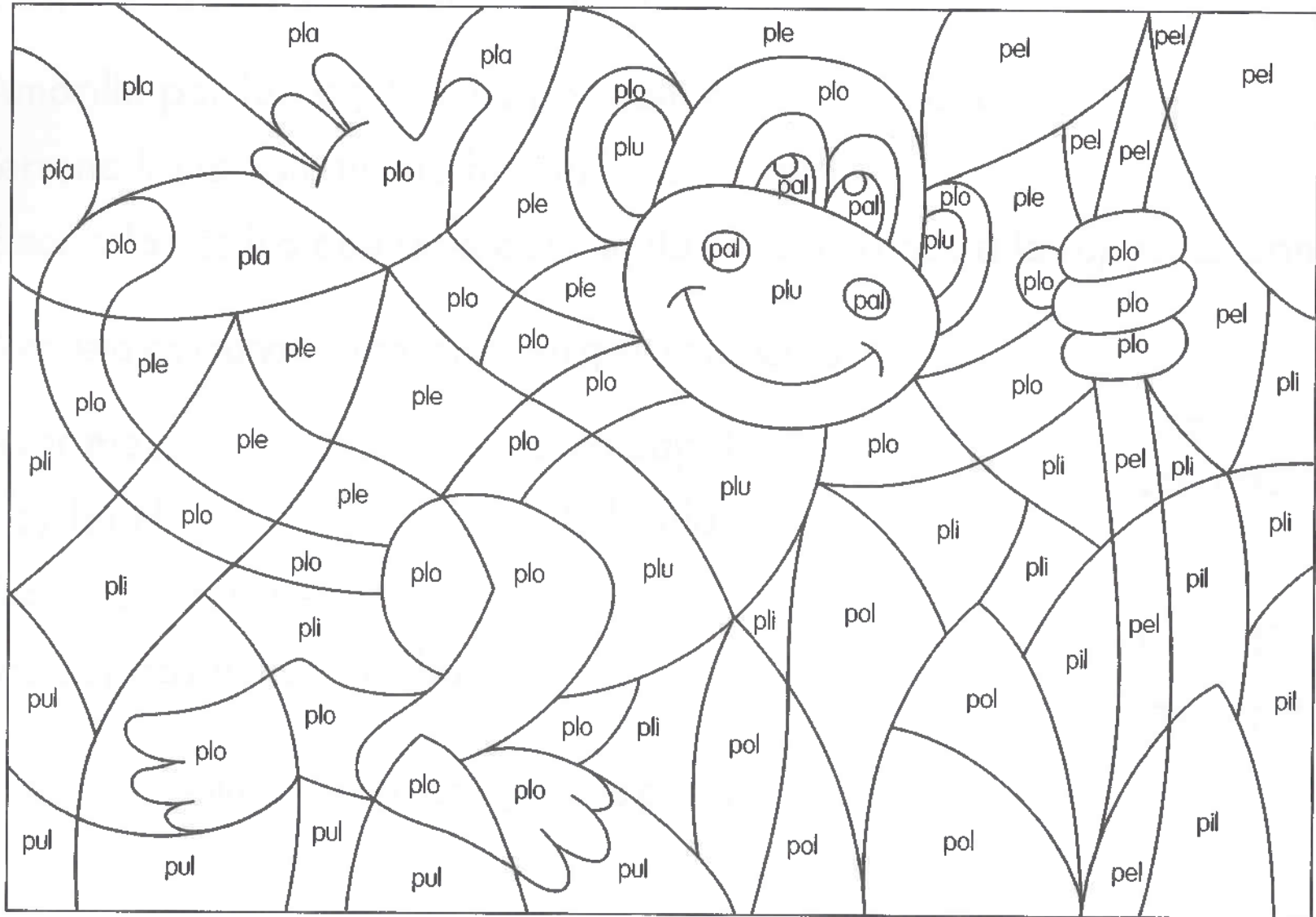

pla: amarillo plo: café oscuro plu: naranja pli-ple: azul pal: negro pel-pil-pol-pul: verde

- Completo las palabras con pr o pl, según corresponda.

Amarillo por fuera y blanco por dentro: _____átano

Terreno llano con mucha hierba: _____ado

Electrodoméstico que sirve para quitarle las arrugas a la ropa: _____ancha

- Completo las oraciones con la palabra que corresponda.

Ayer me _____ unos zapatos.

Hoy fui el _____ de la fila.

Todos los días juego con mi _____ al fútbol.

Los pájaros tienen muchas _____.

primero
primo
compré
plumas

- Escribo un cuento que tenga las siguientes palabras:

prado

príncipe

plantas

cumpleaños

- Completo las palabras con las sílabas bra, bre, bri, bro o bru, según corresponda.

som _ _ _ ro

_ _ _ mista

som _ _ _

diciem _ _ _

so _ _ _ no

so _ _ _ vive

_ _ _ jula

a _ _ _ char

em _ _ _ jado

pala _ _ _

- Completo las oraciones con las palabras que nombran los dibujos.







El _____ es un pájaro.

El _____ tiene bolsillos.

La _____ indica el norte.

El _____ es elegante.

- Cambio los dibujos por palabras y completo el texto.

Leer un  es algo maravilloso. La lectura nos invita a vivir aventuras con  mágicos, a viajar por el mar con tan solo una , a luchar contra  desalmadas y a volar con una . Cuando leemos cambiamos nuestra realidad y la volvemos más divertida. ¡Te invito a leer un libro!

- Escribo los títulos de los cuentos que he leído o que me han leído.

- Completo las oraciones con las palabras del recuadro.

Blanca ombligo
 hablar muebles
 biblioteca invisible

En la _____ hay libros.
 Los _____ son de madera.
 Mi prima se llama _____
 El _____ está en la barriga.
 Lo que es _____ no se ve.
 Los mudos no pueden _____.

- Encuentro los siguientes nombres de animales en la sopa de letras:

colibrí
 culebra
 cebra
 cabra
 cabrito

A	R	T	Y	J	K	L	Ñ	S
C	U	L	E	B	R	A	B	C
X	V	B	N	M	K	L	Ñ	A
C	E	B	R	A	O	M	F	B
P	Z	A	S	E	D	Q	S	R
L	W	T	Q	Ñ	L	L	A	A
C	A	B	R	I	T	O	C	A
B	R	I	R	B	I	L	O	C

• Completo las palabras con bl o br según corresponda.

ce as

a azo

ama e

ca a

som a

anca

li o

azo

Pa o

usa

illante

lum e

nu ado

a andar

isa

oche

uma

escom o

ca e

pue o

respeta e

ha adores

- Observo los dibujos y coloreo las sílabas que forman la palabra.

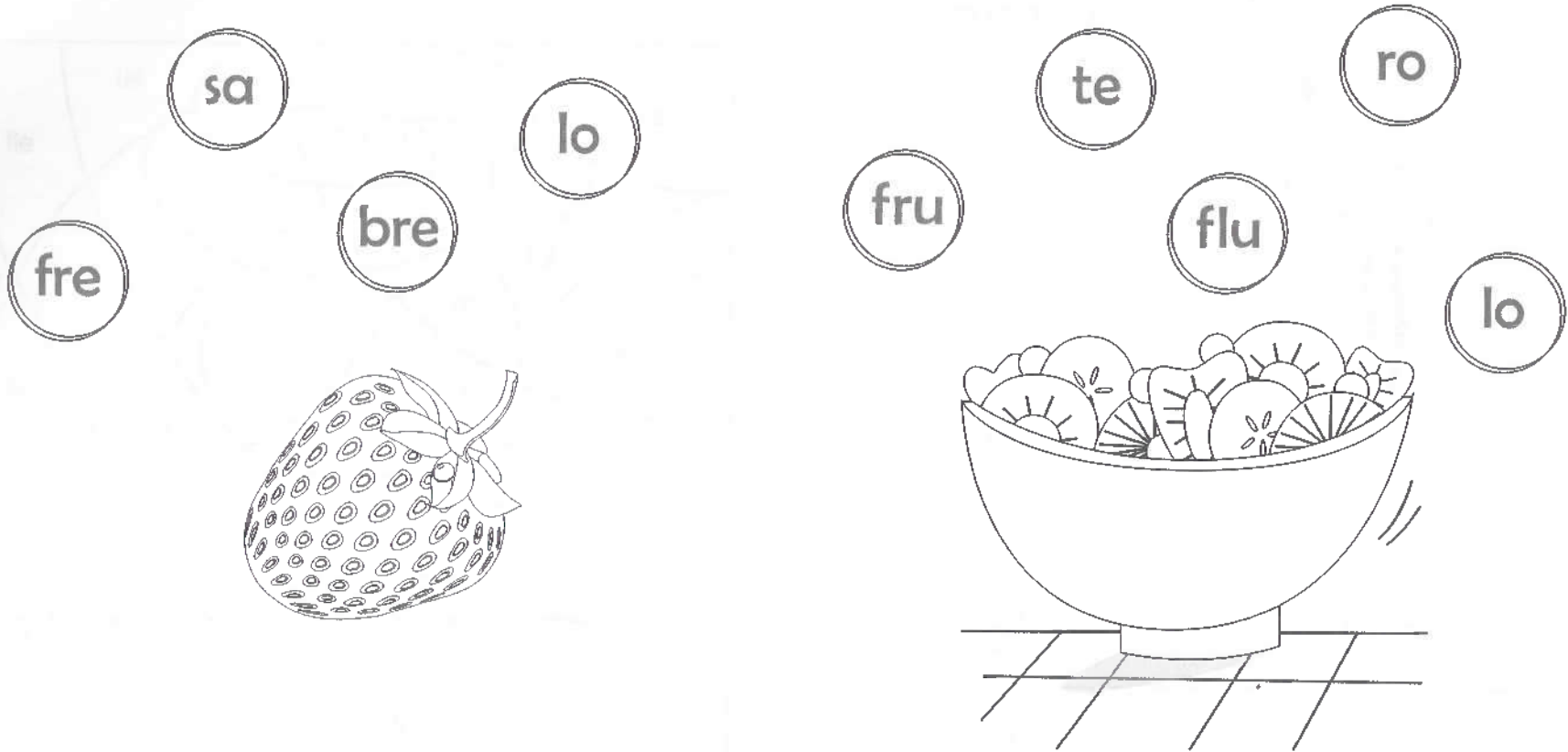

- Escribo una oración con cada una de las palabras que descubrí.

- Coloreo según las claves y descubro el dibujo.

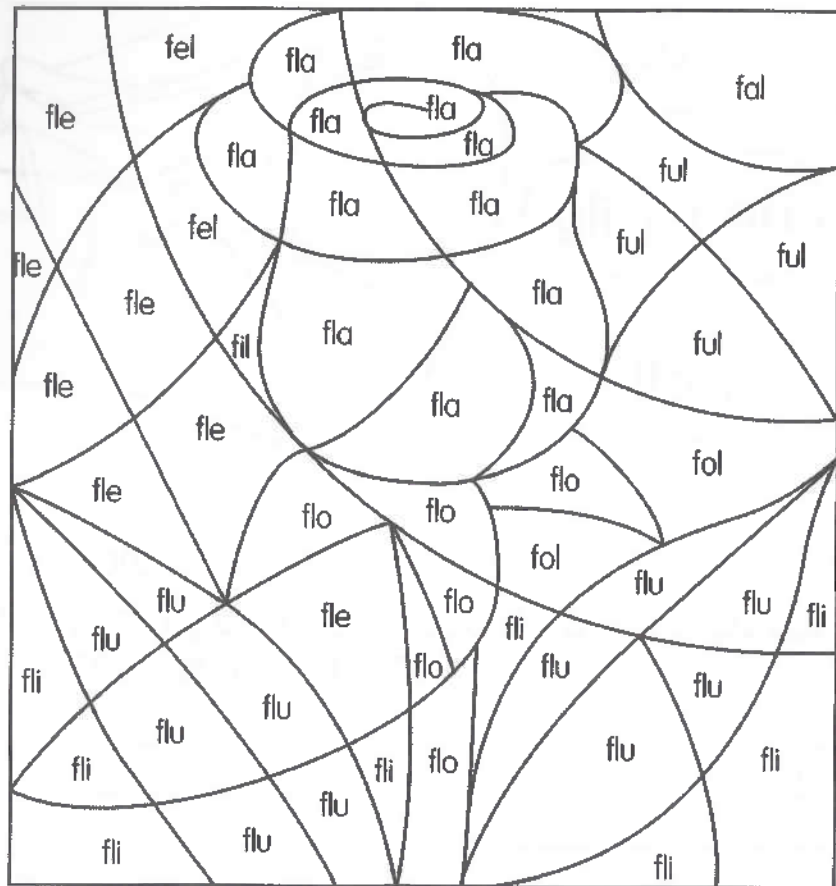

fla: rojo **flo:** verde oscuro **flu:** verde claro
fli-fle: azul **fal:** naranja **fel-fil-fol-ful:** amarillo

- Observo los dibujos y completo el crucigrama.

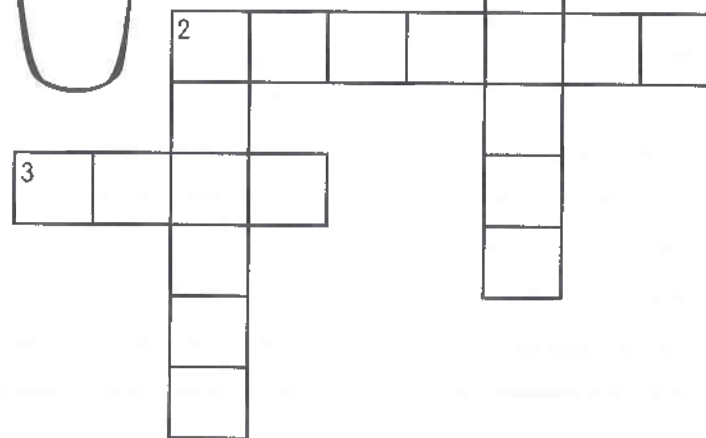
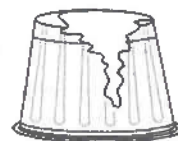
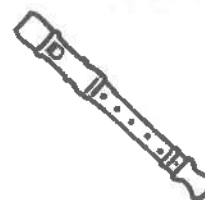
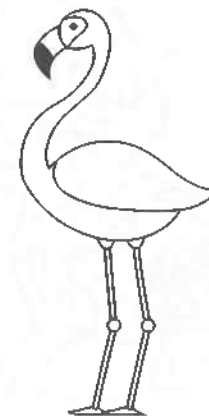

- Observo los dibujos y coloreo las sílabas que forman los nombres de estos dos animales.

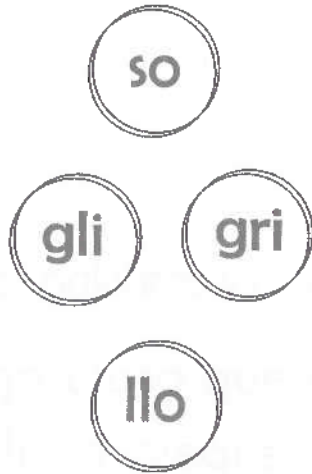
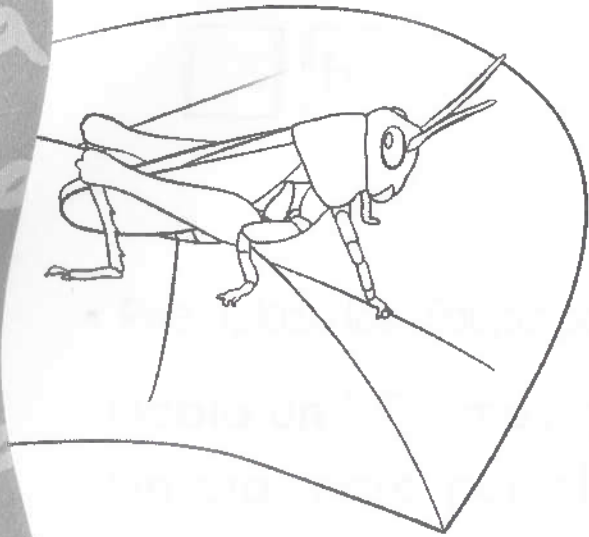



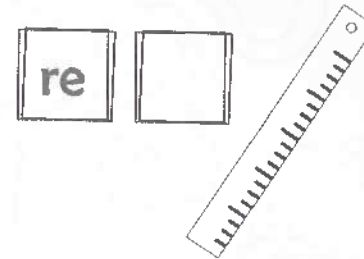
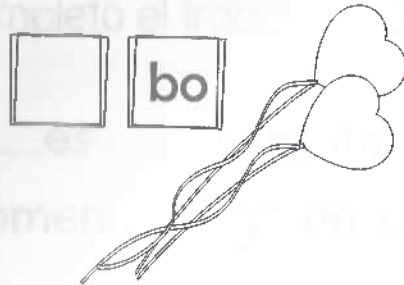

- Coloreo los dibujos de los animales.
- Invento y escribo un cuento que tenga como personajes principales a los dos animales que vemos en los dibujos

- Completo las siguientes palabras con las sílabas glo, gla.



- Reemplazo los dibujos por palabras y completo el texto.

Había un  muy gracioso que vivía en la jungla cerca de un riachuelo. Un día, pasó por allí un alegre  que cantaba sin parar. Ese día el  no pudo descansar ni dormir y estaba un poco molesto. Cuando vio al  le dijo:

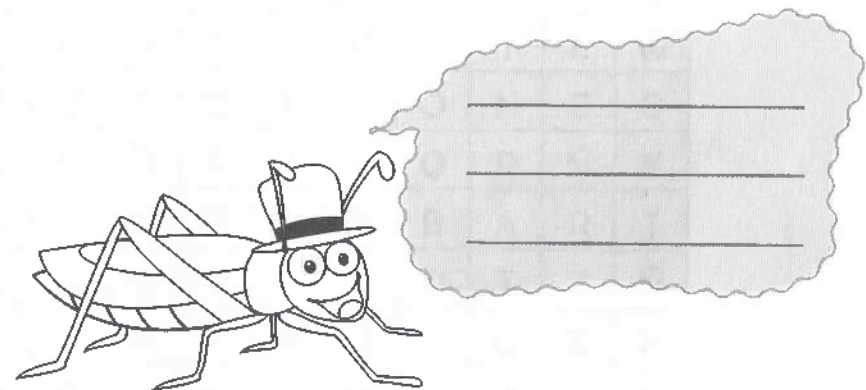
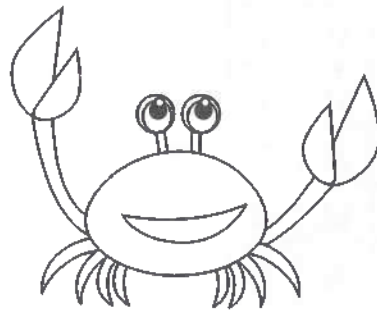
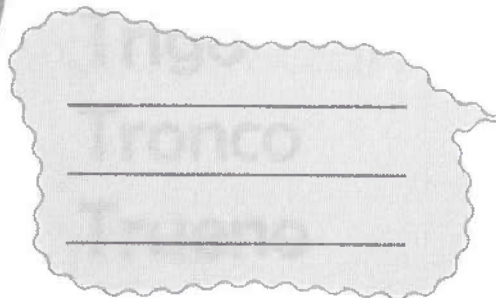

- Escribo lo que el cangrejo le dijo al grillo.

- Completo el trabalenguas con tr.

___es ___istes tigres
comen ___igo en un ___igal.

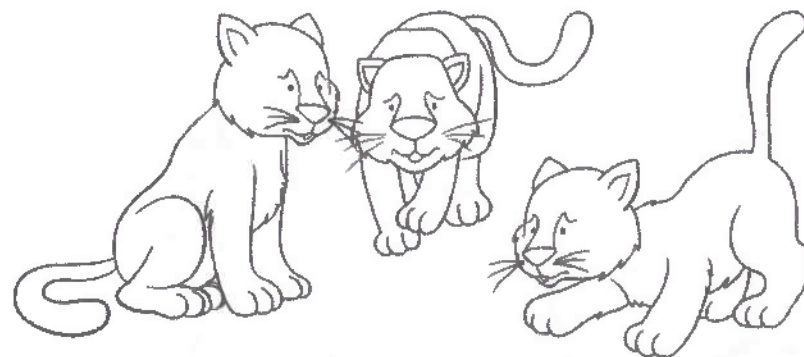

- Encuentro las siguientes palabras en la sopa de letras.

Tren

Triciclo

Trigo

Tronco

Trueno

N	S	F	T	H	U	O	O	L	Ñ	P	M
Z	X	S	W	Q	A	T	N	A	B	G	T
X	C	V	T	A	R	W	E	P	O	I	U
M	T	N	U	M	O	P	U	R	T	L	W
T	R	I	G	O	D	T	R	O	N	C	O
J	Ñ	G	F	D	S	A	T	Q	P	Ñ	K
S	A	U	G	N	E	L	A	B	A	R	T
U	M	O	L	C	I	C	I	R	T	Z	Ñ
P	A	S	D	R	T	Y	U	I	Q	Z	X
Q	Z	X	C	V	B	N	M	T	R	E	N

¿Existen realmente los dragones?

- Observo los dibujos e invento los diálogos.

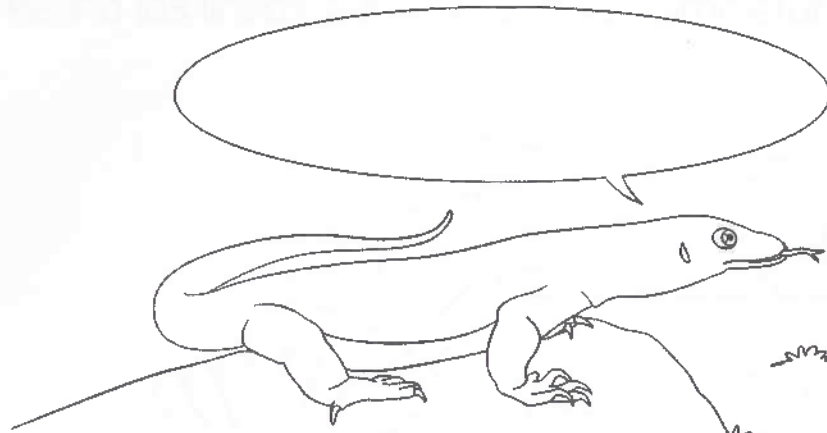

- Relaciono las palabras con los dibujos.

dromedario

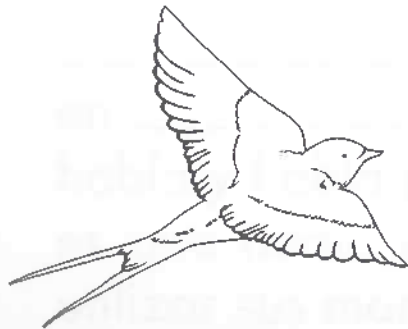

salamandra

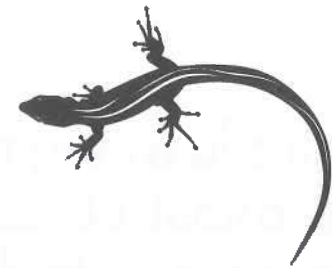
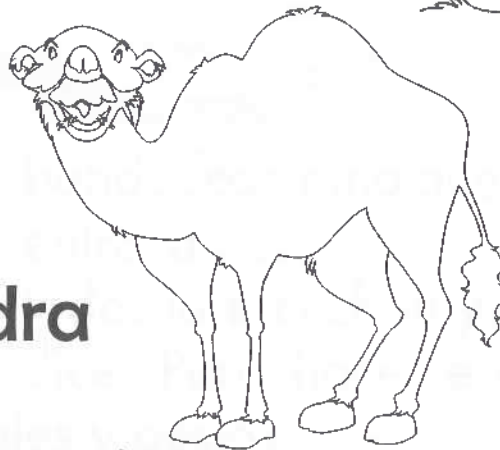

Golondrina

- Leo o escucho el texto y lo completo con las palabras que aparecen.
- Retiño las líneas punteadas para completar el dibujo.

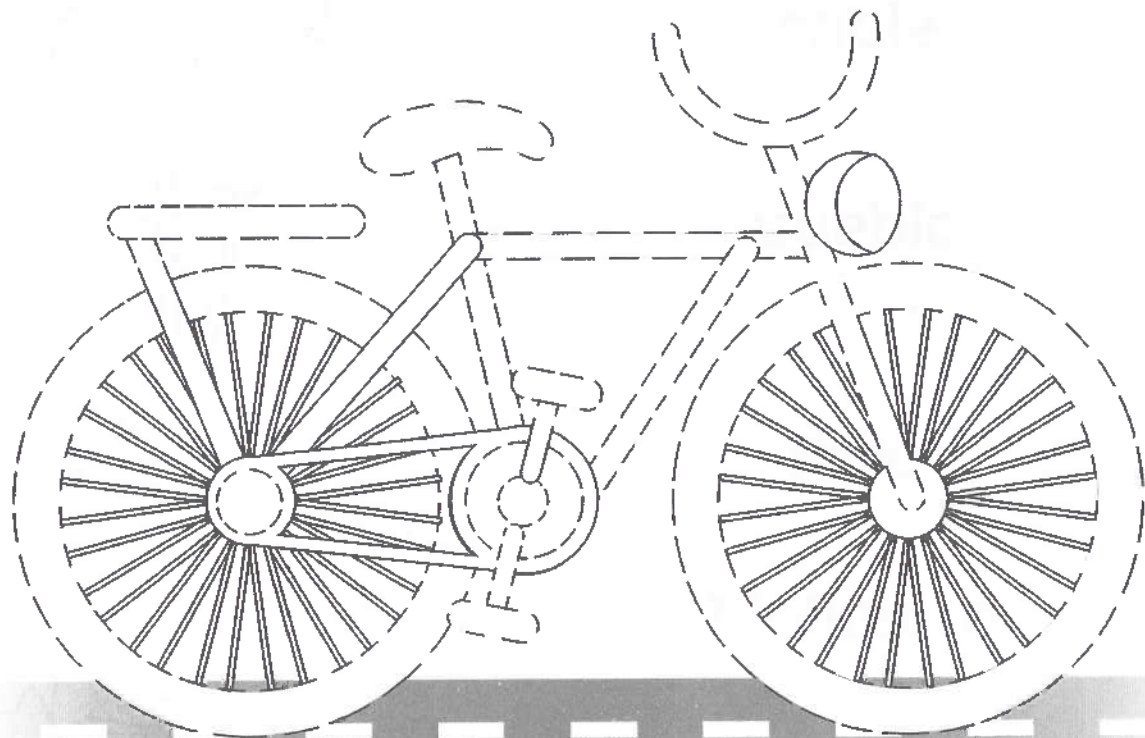

bicicleta

Clarisa

clase

_____ es una linda y bondadosa niña que siempre va al colegio en _____. Hoy entró a _____ de teatro. Ella habla y habla porque cree que todos la escuchan y le obedecen. Lo malo es que nadie entiende lo que dice. Para hacerse entender, ella decide utilizar sus manos y hacer señales y gestos.

¿Cuánto he Aprendido?

- Relaciono, con lápices de colores, los objetos con las palabras que los nombran.

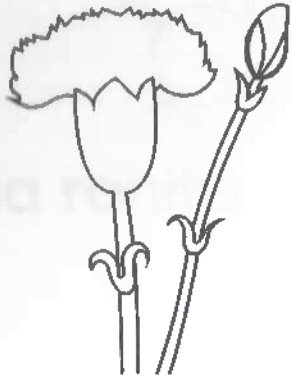

cable



pueblo

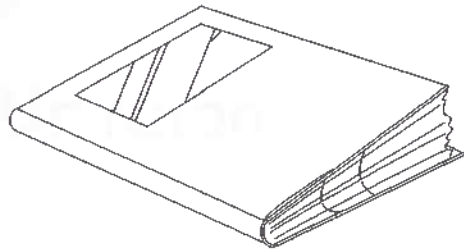

libro

biblioteca

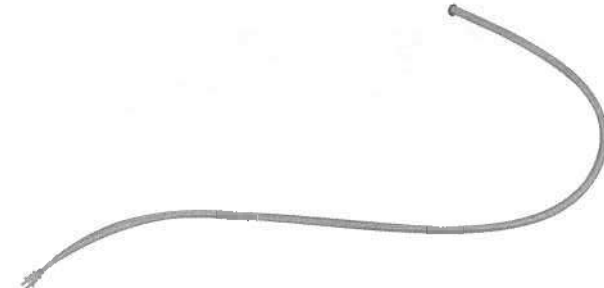

clavel

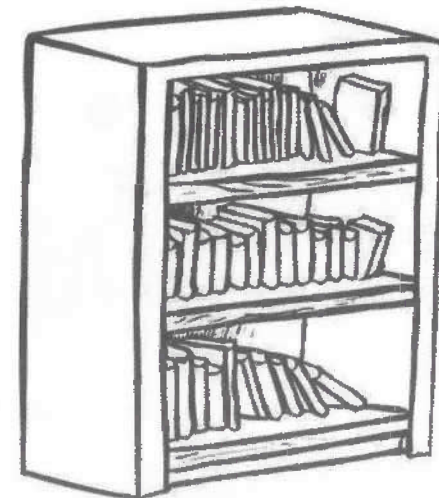

blusa

- Coloreo los dibujos.



Una ranita



Tres ranitas

Un ratón



Tres ratones

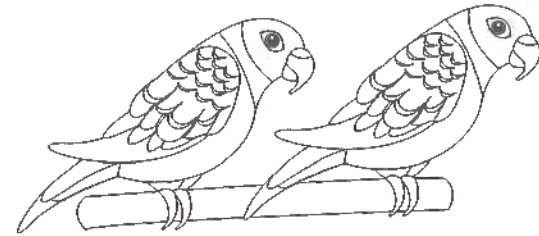

Un loro

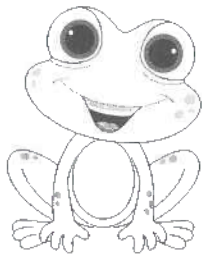

Dos loros

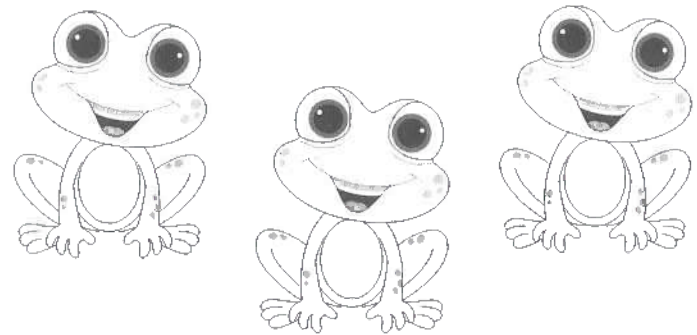

- Uno con tiras de lana cada dibujo con la frase que le corresponde.

ISBN 958-8814-99-5



9 789588 181499



Este Cuaderno de Trabajo y las Guías de Aprendizaje buscan promover la competencia comunicativa de los estudiantes; el desarrollo del proceso de lectura y escritura, la expresión de ideas, sentimientos y emociones, y el afianzamiento motriz. Dinamizan la metodología y las estrategias del Modelo Escuela Nueva Activa. FEN autoriza fotocopiar este cuaderno como material complementario de las Guías de Aprendizaje.